



P10X WI-FI

KIT PORTERO ELÉTRICO

Manual de Instrucciones - Rev.01

Resumen

Introducción	04
Contenido Del Embalaje	04
Identificación de cables y bornes	04
Diagrama de conexión	05
Tabla de cableado	06
Aplicación AGL HOME	06
Compatibilidad y requisitos del sistema	06
Agregando el P10X WI-FI a AGL HOME	07
Contestando una llamada del P10x WI-FI	08
Término de garantía	09

P10X WI-FI

Felicitaciones, acaba de adquirir un producto con calidad y seguridad AGL. El P10X Wi-Fi de AGL es la elección ideal para aquellos que buscan una solución de intercomunicación residencial moderna, con características avanzadas que mejoran la seguridad, la comodidad y la conectividad en su hogar. Manténgase conectado y protegido con este sistema innovador.

Introducción

El portero eléctrico es un conjunto de dos o más dispositivos que permite al visitante comunicarse con el residente, sin la necesidad de que el residente se exponga al visitante. Un portero eléctrico tradicional está compuesto, al menos, por un frente de portero (parte externa) y un intercomunicador (parte interna).

El P10X Wi-Fi es un kit de portero residencial equipado con un módulo Wi-Fi capaz de recibir la llamada en el intercomunicador (forma tradicional) y al mismo tiempo dirigirla al celular conectado al portero eléctrico.

Esta funcionalidad permite al usuario atender las llamadas del visitante incluso cuando éste se encuentra fuera de su domicilio. Para habilitar las llamadas en el celular, debes tener instalada la aplicación AGL Home y una cuenta registrada.

Los detalles de instalación y creación de cuenta se describirán en los siguientes capítulos de este manual.

La ausencia de Wi-Fi no interrumpe el funcionamiento del portero eléctrico de modo tradicional, por lo que es posible seguir activando la cerradura directamente desde el intercomunicador. Cuando se restablece la señal de Wi-Fi, además de atender la llamada del visitante en el celular, también es posible activar la cerradura, incluso a distancia.

Contenido Del Embalaje

Quant.	Item
01	Portero Eléctrico
01	Intercomunicador P10x Wi-Fi
01	Fuente 12V 1A

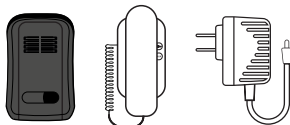

TIPS: Dependiendo de la región, se pueden encontrar diferentes términos para los dispositivos como 'panel de calle', 'panel' o referirse al 'intercomunicador' como 'interfono'. En este manual adoptaremos el término 'portero eléctrico' para el conjunto de dispositivos que componen el comunicador y cada uno de ellos como se ha nombrado anteriormente.

Identificación de cables y bornes

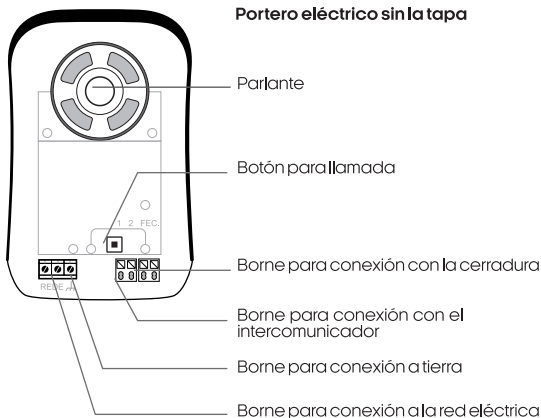

Intercomunicador (atrás)



Diagrama de conexión



Tabla de cableado

ENTRE PORTERO E INTERCOMUNICADOR	CABLE RECOMENDADO
Hasta 50m	0,5 mm ² cobre
Hasta 100m	1,0 mm ² cobre
Hasta 500m	1,5 mm ² cobre
ENTRE PORTERO Y CERRADURA	
Hasta 10m	1,5 mm ² cobre

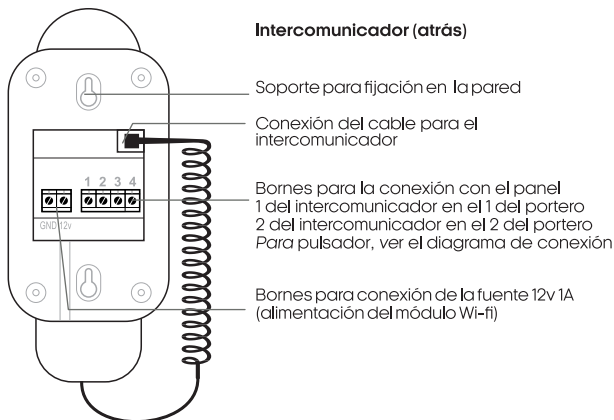
Aplicación AGL HOME

El P10X WI-FI es parte de la familia AGL Home. Esto significa que puede usar la aplicación para conectarse al intercomunicador. La aplicación no interfiere en el funcionamiento del intercomunicador, pero permite la comunicación con el visitante a través del celular y la activación de la cerradura directamente a través del módulo Wi-Fi del intercomunicador.

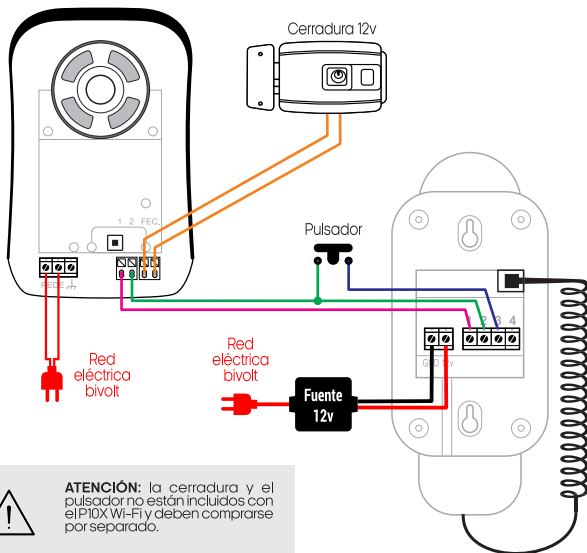
Para usar el Wi-Fi P10X y todas sus funciones, debe tener la aplicación instalada y una cuenta registrada. Los pasos para instalar la aplicación y registrar la cuenta se describen a continuación.

Compatibilidad y requisitos del sistema



AGL HOME

Android 4.4.4 o superior
IOS 7.0 o superior



Desde su celular, acceda a su tienda de aplicaciones (Google Play o Apple Store) y busque AGL Home e instale la aplicación.

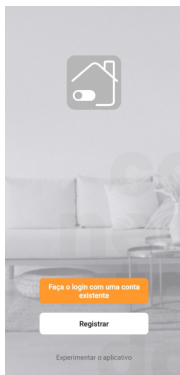

Con la aplicación instalada, puedes crear tu cuenta. Si ya tiene una cuenta de **AGL Home**, simplemente haga clic en el botón para iniciar sesión con una cuenta existente.

Si aún no tiene una cuenta de **AGL Home**, haga clic en Registrarse y siga los pasos en la aplicación.

Se requiere un correo electrónico para recibir el código de validación. Solo con este código la aplicación queda registrada y disponible para incluir dispositivos.

Siga los pasos que se muestran en la pantalla de su celular para completar la creación de su cuenta. Con la cuenta creada, será dirigido a la pantalla de inicio de la aplicación, que usaremos para agregar la central, como se describe en los siguientes pasos.



ATENCIÓN: No utilice la opción 'Probar la aplicación' para agregar los dispositivos. Esta opción es temporal y no se puede volver a acceder. Todos los dispositivos incluidos en esta opción ya no se pueden configurar ni utilizar a través de la aplicación. Use solo para conocer las características de la aplicación.

Después de crear una cuenta en AGL Home o iniciar sesión en una cuenta existente, la aplicación muestra la pantalla de inicio con todos los dispositivos emparejados anteriormente. Si la cuenta es nueva, la pantalla de inicio no mostrará ningún dispositivo y estará lista para agregar cualquier producto de la línea. En el caso del Intercomunicador P10X Wi-Fi, éste debe estar ya instalado y alimentado (portero en la red e intercomunicador con fuente de 12v).

El P10X Wi-Fi funciona normalmente como un portero normal cuando no está conectado a una cuenta de AGL Home o en ausencia de una red Wi-Fi. Sin embargo, con la aplicación configurada, las funcionalidades de comunicación entre visitante y residente y apertura de la cerradura instalada en el portero también estarán disponibles directamente en el celular cuando el P10X Wi-Fi esté emparejado en AGL Home.

Agregando el P10X WI-FI a AGL HOME

Antes de iniciar el proceso de inclusión, asegúrese de que su teléfono esté conectado a una red Wi-Fi de 2.4Ghz. Esta red debe ser la misma que utilizará el P10X Wi-Fi para conectarse a Internet. La aplicación utiliza los datos de esta conexión para permitir que el P10X acceda a la red Wi-Fi. La clave de acceso puede ser solicitada durante el proceso. Ingrese la clave correcta para que el P10X pueda acceder a la red Wi-Fi después del proceso inicial.

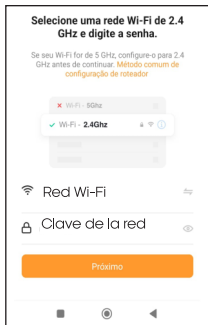

Para realizar el proceso de emparejamiento, es decir, habilitar el P10X en la aplicación, acérquese al intercomunicador (el módulo Wi-Fi está en el intercomunicador).

Luego toque en **'Agregar dispositivo'** o el signo más en la esquina superior derecha (como se muestra en la imagen al costado).

Luego, en el menú del lado izquierdo, busca la línea intercomunicadores y elija P10X Wi-Fi.

En la siguiente pantalla, confirme que el celular está conectado a una red Wi-Fi de 2.4 Ghz y que esta es la red que usará el P10X.



Para continuar con el proceso, es necesario poner el módulo Wi-Fi en modo de emparejamiento. Estar en modo emparejamiento significa que el módulo está abierto para establecer conexión con la aplicación.

Para poner el módulo Wi-Fi en modo de emparejamiento, presione el primer botón del comunicador (icono de llave) y manténgalo presionado durante 10 segundos. Después de 10 segundos, suelte el botón y el módulo Wi-Fi estará en modo de emparejamiento.

En el celular, marque el botón 'Listo' (como se muestra en la imagen al costado) y toque el botón 'Siguiendo' para continuar.

Ahora es necesario ingresar a la red creada por el módulo Wi-Fi para establecer la comunicación entre los dispositivos. La pantalla muestra el nombre de la red creada y pide que se utilice en este momento.

Toque 'Conectar ahora' para continuar. El celular abrirá la lista de redes disponibles. Seleccione la red con el nombre sugerido anteriormente. Si necesario, ingrese la contraseña 12345678. No es necesario esperar a que se conecten. Una vez seleccionada la red, presiona el botón superior en la pantalla del celular para regresar a la aplicación.



TIPS: los celulares configurados para conectarse solo a redes que tienen conexión a Internet pueden, en algunos casos, buscar otra red y conectarse automáticamente. Para evitar esto, intente seleccionar la red y regresar a la aplicación antes de conectarse a la red sugerida. La aplicación entenderá que es esa red y continuará con el proceso de emparejamiento.

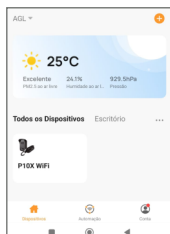
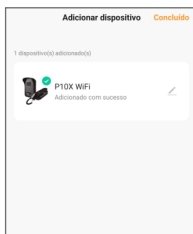

En este momento, el celular comienza a buscar el módulo Wi-Fi del P10X. Esta búsqueda puede tardar unos segundos. Espera hasta que encuentre y observa el progreso del proceso en las barras de progreso en la parte inferior de la pantalla del celular.

Cuando se encuentra y se empareja, la aplicación muestra una pantalla que le informa que el P10X Wi-Fi se ha encontrado y agregado con éxito. Toque el botón 'Listo' en la esquina superior derecha de la pantalla para finalizar.

Una vez finalizado el proceso de inclusión, el P10X Wi-Fi estará disponible en la primera pantalla del celular. El P10X está listo para usar y configurar, si necesario.

Contestando una llamada del P10x Wi-Fi

Una vez configurado el P10X en AGL Home, podemos contestar las llamadas del portero directamente desde el celular. Hay dos formas de notificaciones de llamadas. Si la aplicación AGL Home está abierta en el momento de la llamada, la pantalla que se muestra es como una llamada telefónica. Si la aplicación está cerrada en el momento de la llamada, el teléfono muestra una notificación PUSH con botones de respuesta. A continuación, se muestran ejemplos:

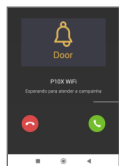

Pantalla que se muestra cuando la aplicación está en uso en el momento de la llamada. Para contestar basta tocar el botón verde como si fuera una llamada telefónica. Para rechazar, utilice el botón rojo.



Notificación PUSH que se muestra cuando la aplicación no está en uso en el momento de la llamada. Para contestar basta con tocar el botón verde como si fuera una llamada telefónica. Para rechazar, utilice el botón rojo.

Al responder la llamada, si la aplicación estaba cerrada, se abrirá y lo dirigirá a la página de P10X Wi-Fi. Si ya estaba abierta, cambiará a la página del P10X Wi-Fi:

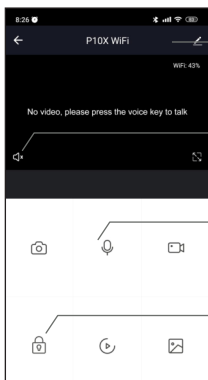

Botón para ingresar las configuraciones

Botón para habilitar/deshabilitar el sonido del portero

Micrófono: activa o desactiva el envío del sonido al intercomunicador

Botón para accionar la cerradura conectada al portero

Para comunicarse con el visitante, recuerde habilitar el micrófono. Así, el P10X Wi-Fi transmitirá el contenido del mensaje al intercomunicador. Para finalizar la llamada, simplemente deshabilite el micrófono y salga de la aplicación.



TIPS: P10X Wi-Fi admite asistentes de voz solo para notificaciones, sin poder crear automatizaciones. Cada vez que el sistema es activado por un visitante, el asistente envía un mensaje alertando que hay una llamada en curso.

Término de garantía

Queda expreso que esta garantía contractual es entregada mediante a las siguientes condiciones:

1. Todas las partes, piezas y componentes del producto están garantizados contra eventuales vicios de fabricación, que puedan presentarse, por el plazo de 1 (un) año - siendo éste de 90 (noventa) días de garantía legal y 9 (nueve) meses de garantía contractual, contados a partir de la fecha de la compra del producto por el Señor Consumidor, conforme consta en la factura de compra del producto, que es parte integrante de este Término en todo el territorio nacional. Esta garantía contractual comprende el cambio gratuito de partes, piezas y componentes que presentan vicio de fabricación, incluyendo los gastos con la mano de obra utilizada en esta reparación. En el caso que no sea constatado vicio de fabricación, y si vicio(s) proveniente(s) de uso inadecuado, el Señor Consumidor será responsable de estos gastos.

2. La instalación del producto debe ser hecha de acuerdo con el Manual del Producto y/o Guía de Instalación. En el caso que su producto necesite la instalación y configuración por un técnico capacitado, busque a un profesional idóneo y especializado, siendo que los costos de estos servicios no están incluidos en el valor del producto.

3. Constatado el vicio, el Señor Consumidor deberá inmediatamente comunicarse con el Servicio Autorizado más cercano que conste en la relación ofrecida en el sitio www.aglbrasil.com, pues que exclusivamente estos están autorizados a examinar y sanar el defecto durante el plazo de garantía aquí previsto.

4. En el caso sea constatada la necesidad de la retirada del producto, los gastos derivados, como las de transporte y seguridad de ida y vuelta del producto, quedan bajo la responsabilidad del Señor Consumidor.

5. La garantía perderá totalmente su validez en la ocurrencia de cualesquiera de las hipótesis a continuación:

a) si el vicio no es de fabricación, pero si causado por el Señor Consumidor o por terceros extraños al fabricante;

b) si los daños al producto son oriundos de accidentes, siniestros, agentes de la naturaleza (rayos, inundaciones, desprendimientos, etc.), humedad, tensión en la red eléctrica (sobretensión provocada por accidentes o fluctuaciones excesivas en la red), instalación/uso en desacuerdo con el manual del usuario o derivados del desgaste natural de las partes, piezas y componentes;

c) si el producto ha sufrido influencia de naturaleza química, electromagnética, eléctrica o animal (insectos, etc.);

d) si el número de serie del producto ha sido adulterado o rayado;

e) si el aparato ha sido violado.

6. Esta garantía no cubre la pérdida de datos, por lo tanto, se recomienda, si es el caso específicamente del producto, que el Consumidor haga una copia de seguridad regularmente de los datos que constan en el producto.

7. AGL no se hace responsable por la instalación de este producto, y también por eventuales intentos de fraudes y/o sabotajes en sus productos. Se recomienda que el Señor Consumidor mantenga las actualizaciones del software y aplicaciones utilizadas en día, si es el caso, así como las protecciones de red necesarias para protección contra invasiones (hackers). El equipamiento está garantizado contra vicios dentro de sus condiciones normales de uso, siendo importante que se tenga consciencia de que, por ser un equipamiento electrónico, no está libre de fraudes y violaciones que puedan interferir en su correcto funcionamiento.

8. Si tiene alguna pregunta sobre el proceso de logística inversa, contáctenos al +55 (11) 4293-0939 (de lunes a viernes de 7 a.m. a 6 p.m.) o a través de -mail sac@aglbrasil.com.

9. LGPD - Ley General de Protección de Datos Personales: Intelbras no accede, transfiere, captura ni realiza ningún otro tipo de tratamiento de datos personales de este producto. Siendo estas las condiciones de este Término de Garantía complementaria, AGL S/A se reserva el derecho de alterar las características generales, técnicas y estéticas de sus productos sin previo aviso. Todas las imágenes de este manual son ilustrativas. Producto beneficiado por la Legislación de Informática.

Producido por:

AGL Eletrônicos do Brasil S/A

Rua Ferroviário Anísio Viriato, 300 - São Judas Tadeu, Divinópolis/MG - Brasil

CNPJ 21.725.948/0001-84 - www.aglbrasil.com | CEP: 35501-256



Accede al código QR y conoce más sobre el P10X Wi-Fi de la línea de intercomunicación residencial.



Nombre del cliente: _____

Firma del cliente: _____

Nº de la nota fiscal: _____

Fecha de la compra: ____/____/____ Modelo: _____

Revendedor: _____



