

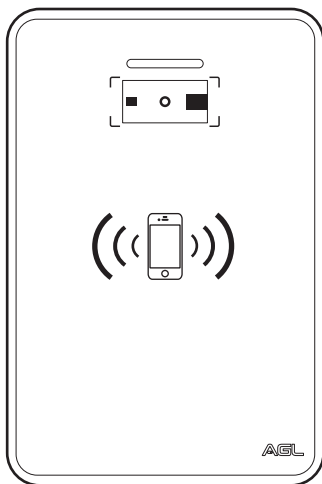

Tecnologia para descomplicar a vida.

CONTROLE DE ACESSO IZZY ACCESS



MANUAL DE INSTRUÇÕES

Controle de Acesso Izzy Access

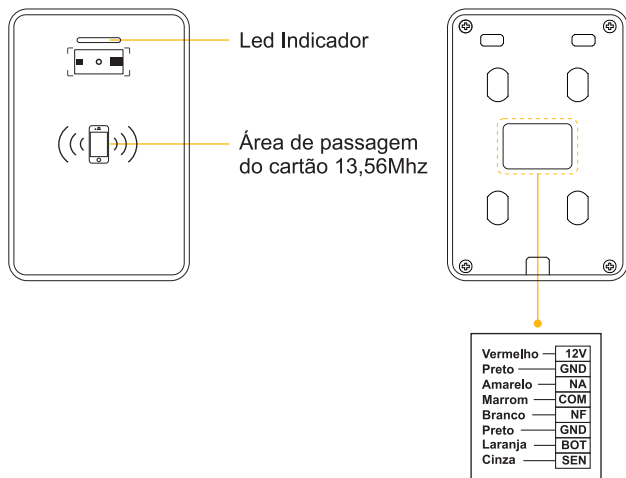

Instalação:

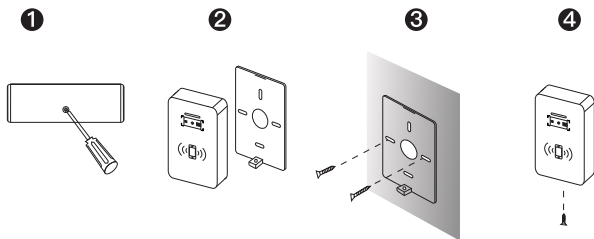

- 1) Remova o parafuso com uma chave de fenda e retire o suporte traseiro
- 2) Prenda o suporte na parede e faça orifícios e fixe o suporte na parede com parafusos.
- 3) Fixe o controle de acesso no suporte instalado.
- 4) Insira o parafuso anti-desmontagem.

Diagrama de Instalação:

Controle de Acesso Izzy Access + Fechadura Eletroímã

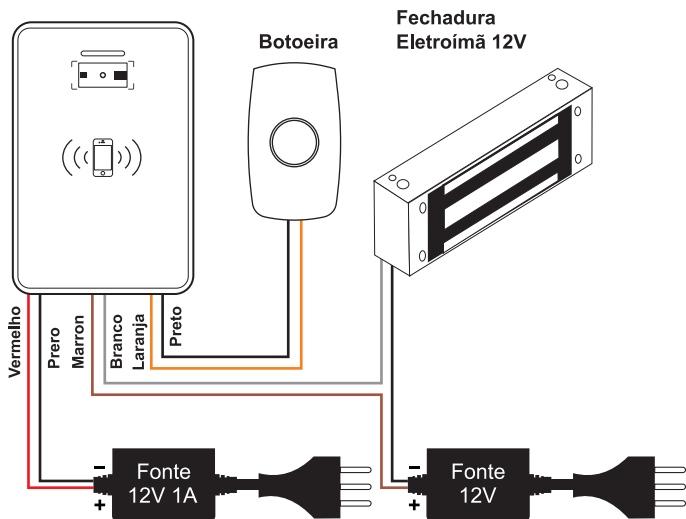

Necessita de fonte de alimentação 12V 1A, deve ser adquirida separadamente

Diagrama de Instalação:

Controle de Acesso Izzy Access + Porteiro Residencial S100



Diagrama de Instalação:

Controle de Acesso Izzy Access + Fechadura Ultra Card

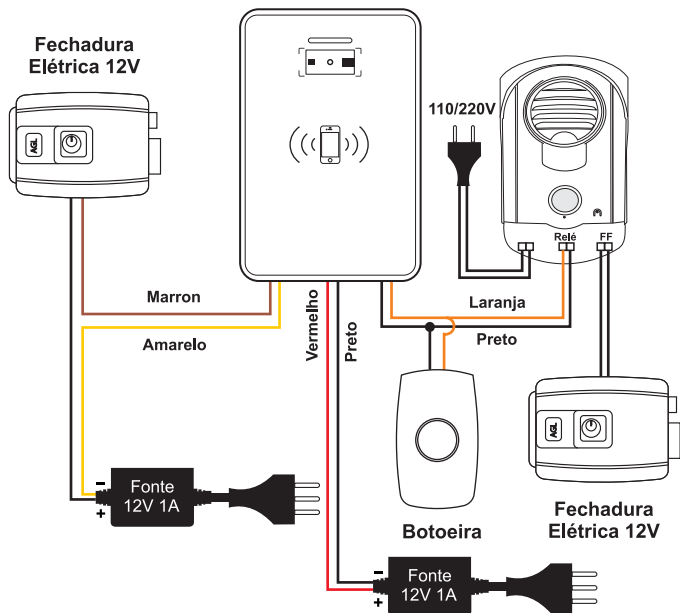

Diagrama de Instalação:

Controle de Acesso Izzy Access + Fecho Elétrico 12V

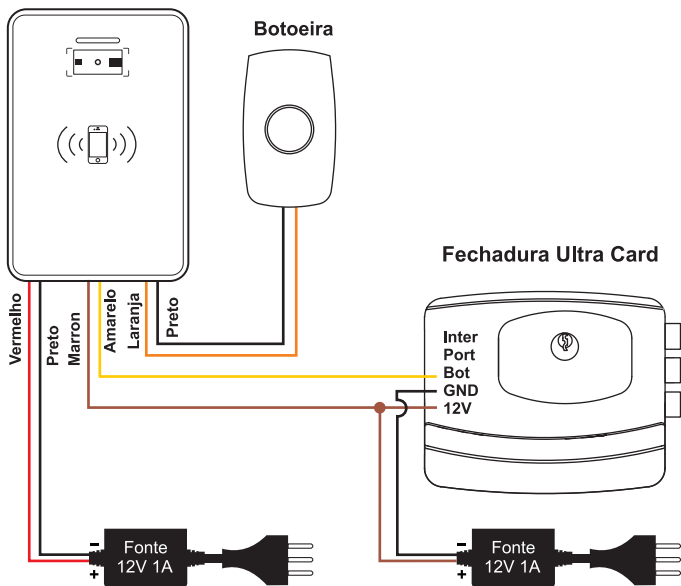
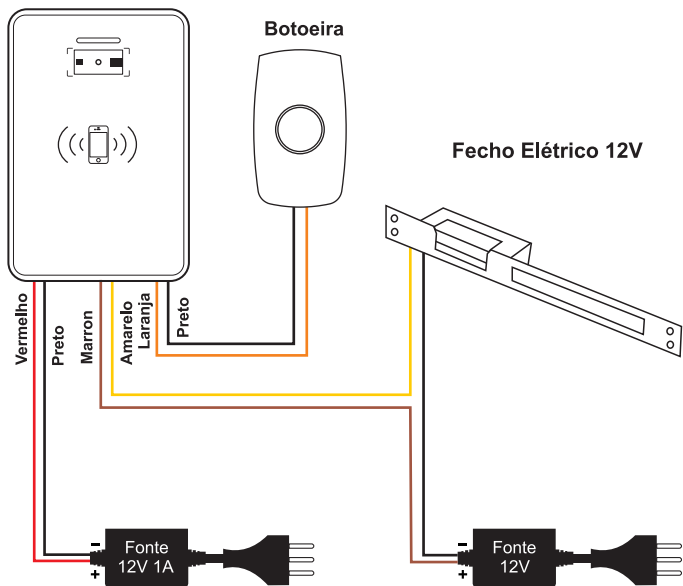

1º Passo:

O administrador deve entrar em contato com o suporte AGL para fazer o cadastro do e-mail para habilitar o acesso a plataforma
e-mail: suporte@aglfechaduras.com.br - Whatsapp: (37) 99931-6778

Figura 1

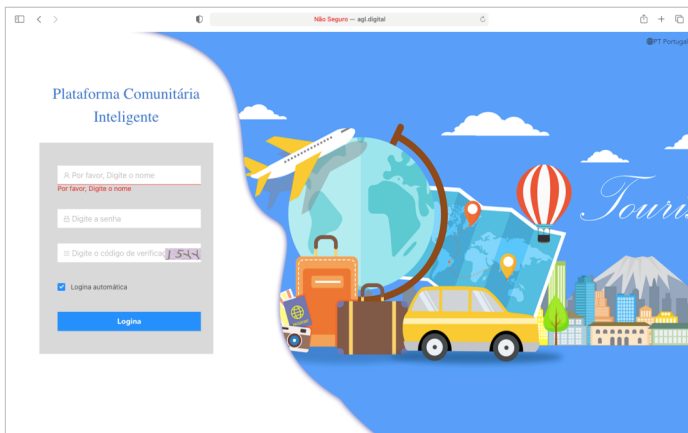

2º Passo:

Acesse a plataforma comunitária através do site: www.agl.digital conforme figura 1.

Gestão de Portas:

1. Clique em "Comunidade" - "Gestão de portas", conforme mostra a figura 2

Figura 2

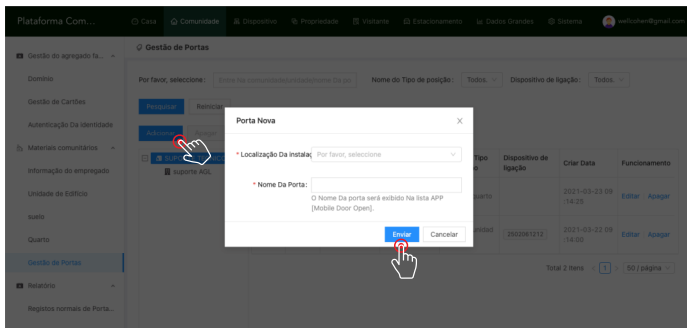

2. Clique em "Adicionar" para preencher as informações. Selecione "Nome da Porta" e preencha com o nome da porta que você queira nomear clique em "Enviar", conforme mostrado na figura (2).

Unidade de Edifício:

Clique em "Unidade de Edifício" depois em Adicionar (Para agrupar todas as portas) conforme a figura abaixo.

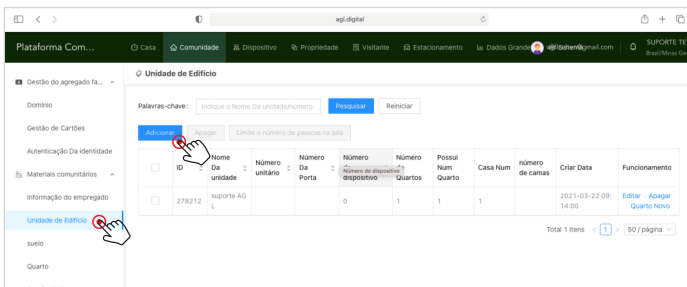

Unidade de Edifício:

Preencha os campos com o “Nome da Unidade” e o “Nome da Porta” conforme a figura abaixo.

Plataforma Com... Nova unidade

* Nome da unidade Exemplo: Edifício 1 Unidade 1 Número unitário Exemplo: 11
Usado para o dispositivo de porta comunitária Chamada Apenas suporta números

Número Da Porta Camadas unitário
Para agrupamento de cartões de Escrita offline e utilização de senha offline(0-255) Não inclui pisos subterrâneos

Elevador: Sem Com Piso inicial: 1

Porta comunitária: Tudo fechado. Tudo aberto Abertura parcial

UUID:
Sistema de integração de terceiros chave primária

Informação Da Porta

* Nome Da Porta 1F
 Nome Da porta será exibido Na lista APP (Mobile Door Open).

Quarto:

Clique em "Quarto" depois em "Adicionar" para agrupar todas as portas (A criação do QR Code pode ser feito para todas as portas ou para portas individuais) conforme a figura abaixo.

Plataforma Com... | Casa | Comunidade | Dispositivo | Propriedade | Visitante | Estacionamento | Dados Gráficos | @fathem@gmail.com | SUPORTE.TE

Quarto

Palavras-chave: Por favor, Digite o Nome Da unidade/quarto:

<input type="checkbox"/>	ID	Nome do quarto	Número do quarto	Nome Da Porta	Unidade	Ocupantes Num	Número de Inquilinos	Criar Data	Funcionamento
<input type="checkbox"/>	4490260	Porta Suporte	01		suporte AGL	1Pessoa	0Pessoa	2021-03-22 09:22:40	Editar Apagar Gerenciar faixas Detalhes do grupo de toque

Total 1 items < 1 > 50 / página

Quarto:

Preencha os campos com o "Nome da Unidade" e o "Nome do Quarto" conforme a figura abaixo.

Plataforma Com... | Casa | Comunidade | Dispositivo | Propriedade | Visitante | Estacionamento | Dados Gráficos | @fathem@gmail.com | SUPORTE.TE

Quarto Novo

* Unidade: Por favor, selecione UUID:
Sistema de integração de terceiros chave primária

* Nome do qual * Room num:
Usado para o dispositivo de porta comunitária Chamada Apenas suporte números

suelo:

Informação do quarto | Outros

Tipo de quarto: Tamanho do qu:

Orientado: Leste Renovação: Vermelhos

Classificação de: Alta-camada Estado de utiliz: Auto

Modo de check: Sem Limite

QR Code:

Adicionar Dispositivo:

Clique em “Dispositivo” - “Adicionar” e preencha as informações relacionadas ao dispositivo e clique em “Enviar”, conforme mostrado na figura abaixo.

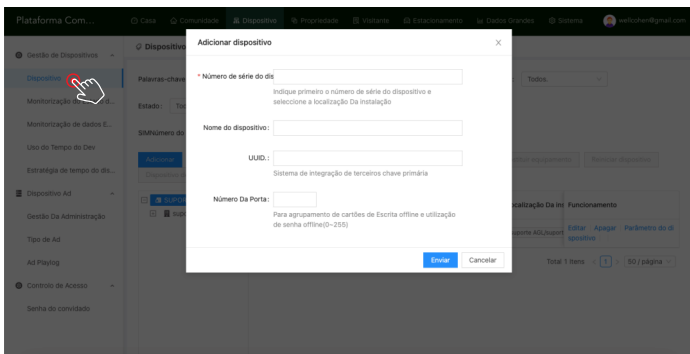

The screenshot shows a web application interface with a modal window titled "Adicionar dispositivo". The modal contains the following fields and instructions:

- * Número de série do dispositivo:** A text input field with the instruction: "Indique primeiro o número de série do dispositivo e selecione a localização da instalação".
- Nome do dispositivo:** A text input field.
- UUID:** A text input field with the instruction: "Sistema de integração de terceiros chave primária".
- Número Da Porta:** A text input field with the instruction: "Para agrupamento de cartões de Escrita offline e utilização de senha offline(0-255)".

At the bottom right of the modal are two buttons: "Enviar" (highlighted in blue) and "Cancelar".

Para adiciona o dispositivo insira o número de série que se encontra atrás do controle de acesso, *importante salvar este número em um local seguro.*

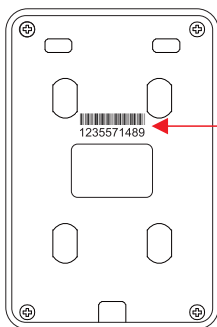

Número de série do dispositivo

Verificação do estado do controle de acesso:

O controle de acesso deve estar no modo on-line.

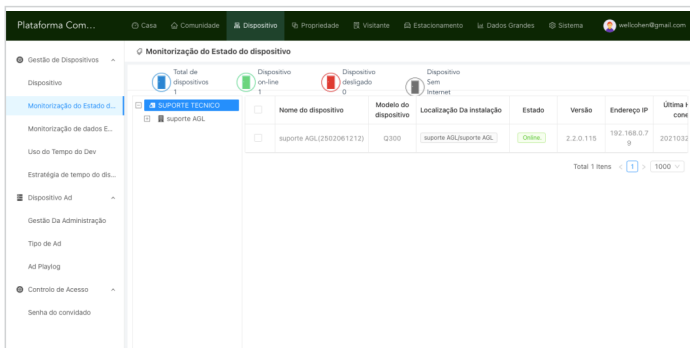

The screenshot shows a web interface for device management. The top navigation bar includes 'Plataforma Com...', 'Casa', 'Comunidade', 'Dispositivo', 'Propriedade', 'Visitante', 'Estacionamento', 'Dados Grandes', and 'Sistema'. The main content area is titled 'Monitorização do Estado do dispositivo' and displays a summary of device status: 'Total de dispositivos 1', 'Dispositivo on-line 1', 'Dispositivo desligado 0', and 'Dispositivo Sem Internet 0'. Below this is a table with columns for 'Nome do dispositivo', 'Modelo do dispositivo', 'Localização Da instalação', 'Estado', 'Versão', 'Endereço IP', and 'Última conexão'. A single device is listed: 'suporte AGL(2502061212)', model 'Q300', location 'suporte AGL/suporte AGL', status 'Online', version '2.2.0.115', IP '192.168.0.79', and last connection '2021032'. A sidebar on the left contains various management options like 'Gestão de Dispositivos', 'Monitorização do Estado d...', and 'Controle de Acesso'.

Status:

O LED indicador ficará na cor vermelho e sempre aceso quando o dispositivo estiver no modo On-line.

Quando o dispositivo estiver no Off-line, o LED indicador piscará na cor verde.

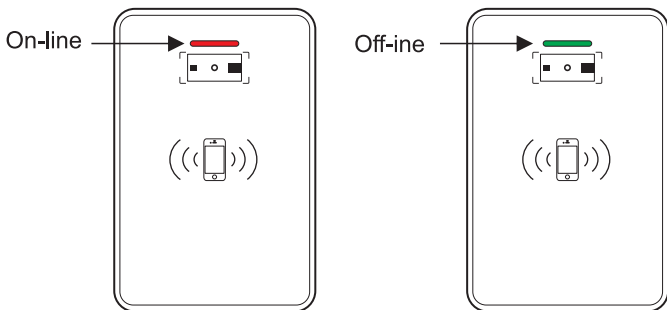

Adicionar Usuário:

Figura 01



Figura 02



Clique em "Comunidade" - "Domínio", conforme mostrado na figura (1).

Clique em "Adicionar" e preencha o nome e e-mail, para adicionar cartões clique em "Gestão de cartões".

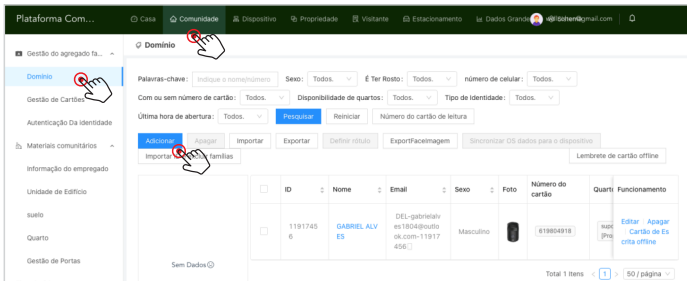
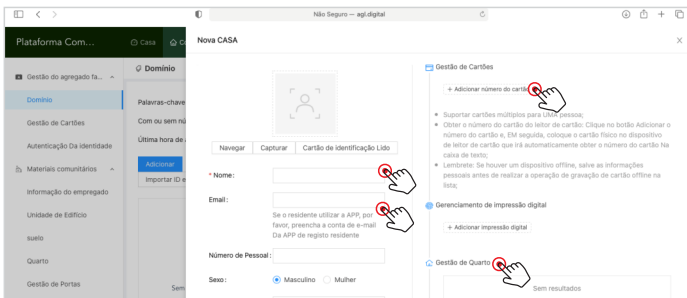
Para configurar as permissões dos cartões digite o código do cartão e após clique em enviar, caso o cartão não possua um código, passe o cartão no leitor do controle de acesso depois vá em "Falha Abrir Porta" copie o código que esta marcando como erro e digite novamente no campo "Gestão de Cartões".

Histórico de abertura:

Plataforma Com... Casa Comunidade Dispositivo Propriedade Visitante Estacionamento Dados Grandes Sistema wellzohan@gmail.com

Registros normais de portas abertas

Domínio

Gestão de Cartões

Autenticação Da Identidade

Materiais comunitários

Informação do empregado

Unidade de Edifício

suelo

Quarto

Gestão de Portas

Relatório

Registros normais de Portas

Falha Abrir Registros Da P...

Número de série do dispositivo: _____ Nome do dispositivo: _____ Nome: _____ Pessoal ID: _____

UUID: _____ Número de telefone: _____ Cartão de identidade residente: _____ Nome Da unidade: _____

Tipo de porta Aberta: Todos Tipo de Identidade: Todos Tempo Recente: Uma Semana Um mês

Tempo: Hora de início Hora Final Pesquisar Reticular

Exportar Exportar captura

<input type="checkbox"/>	Hora de abrir a Porta	Pessoal ID	Nome	Nome do dispositivo	Pontos de Evento	Tipo de porta Aberta	Dados de Reconhecimento facial	Capturar
<input type="checkbox"/>	2021-03-23 11:10:57	11917456	GABRIEL ALVES(gabriel Alves/3 7986617091)	suporte ADL(250206 1212)	suporte ADL/suporte ADL	QR código Aberto Porta [51693704]	N E R S M M N	

Total 39 items < 1 > 50 / página

Clique em "Comunidade" - "Registros normais de portas abertas " para verificar o histórico de aberturas efetuadas com sucesso.

Clique em "Comunidade" - "Falha nos registros de portas abertas" para ver o histórico de tentativas de aberturas que foram recusadas.

Importante: Os cartões recusados irão aparecer neste registro, onde se pode visualizar o código do cartão, depois clicar em sincronizar dados.

Plataforma Com... Casa

Nova CASA

Domínio

Palavras-chave

Com ou sem no

Última hora de

Adicionar

Importar ID e

Sem

Gestão de Cartões

+ Adicionar número do cartão

- Suportar cartões múltiplos para UMA Pessoa;
- Obter o número do cartão do leitor de cartão: Clique no botão Adicionar o número do cartão e, EM seguida, coloque o cartão físico no dispositivo de leitor de cartão que irá automaticamente obter o número do cartão Na caixa de texto;
- Lembrete: Se houver um dispositivo offline, salve as informações pessoais antes de realizar a operação de gravação de cartão offline na lista;

Gerenciamento de impressão digital

+ Adicionar impressão digital

Gestão de Quarto

Sem resultados

- Após a UMA Pessoa com vários quartos;
- Após a adição de UMA Casa OS ocupantes terão automaticamente todos OS direitos de acesso a todas as Portas Da Comunidade e Da unidade de construção ONDE a Casa atual está localizada SEM a necessidade de autorização independente

+ Adicionar

Nome: _____

Email: _____

Se o residente utilizar a APP, por favor, preencha a conta de e-mail Da APP de registro residente

Número de Pessoal: _____

Sexo: Masculino Mulher

Tipo de Identificação: Cartão de identidade resid...

Número de Identificação: _____

Data de Nascimento: _____

Endereço residencial: _____

Alteração do tempo de saída relé:

Clique em “Dispositivo”, e após “Parâmetro do dispositivo” conforme a figura abaixo

The screenshot shows the 'Dispositivo' management interface. The top navigation bar includes 'Plataforma Com...', 'Casa', 'Comunidade', 'Dispositivo', 'Propriedade', 'Visitante', 'Estacionamento', 'Dados Grandes', and 'Sistema'. The left sidebar shows a menu with 'Gestão de Dispositivos' expanded, containing 'Dispositivo', 'Monitorização do Estado d...', 'Monitorização de dados E...', 'Uso do Tempo do Dev', 'Estratégia de tempo do dis...', 'Dispositivo Ad', 'Gestão Da Administração', 'Tipo de Ad', 'Ad Playlog', 'Controlo de Acesso', and 'Senha do convidado'. The main content area is titled 'Dispositivo' and contains search filters for 'Palavras-chave', 'Categoria de dispositivo', 'Device model', 'Estado', 'Poder', and 'Versão'. Below the filters are buttons for 'Pesquisar' and 'Recarregar'. A table of devices is displayed with columns for 'ID', 'Nome', 'Número de série', 'Modelo do dispositivo', 'Localização Da im', and 'Funcionamento'. The first row shows a device with ID 221900, Nome 'suporte AGL', and Modelo 'Q300'. A hand icon points to the 'Parâmetro do dispositivo' button in the 'Funcionamento' column. The bottom right corner shows 'Total 1 Itens' and a pagination control.

Clique em “Porta trancada”, e altere o tempo conforme a figura abaixo

The screenshot shows the 'Parâmetro do dispositivo' configuration window. The window is titled 'Parâmetro do dispositivo' and has a close button (X) in the top right corner. It contains several configuration options: 'Detecção Ao Vivo' (checked), 'Dispositivo de ID', 'Activar a ligação de controlo Da Escada', 'Envio EM tempo real DOS registos de captura facial', 'Registo de Anomalias no reconhecimento facial', and 'Da carga'. Below these options are input fields for 'Porta trancada Hora de' (set to 2), 'Limiar de comparação fa' (set to 75), 'Tipo magnético Da Porta' (set to Nenhum), 'Fora e Em Estado' (set to Entre), 'Atraso magnético Da poi' (set to 15), 'Método de verificação' (set to Verificação do ...), 'Limiar de comparação de' (set to 50), and 'Modelo de cartão de Id' (set to Cartão IC +ID ...). There is also a 'Modo de Passagem do c' dropdown set to 'Comparação e ...'. At the bottom, there are fields for 'Senha de porta Aberta d' and 'Senha de gerenciamento:'. A note below the password field says 'Apenas UMA senha de SEIS dígitos Por ser inserida'. At the bottom right, there are 'Enviar' and 'Cancelar' buttons. A hand icon points to the 'Porta trancada' field.

Configuração temporária de QR Code:

Clique em “Sistema”, e após “Configuração Comunitária” e altere a quantidade de vezes que o QR Code pode ser utilizado. Conforme as figuras abaixo.

Plataforma Com... Casa Comunidade Dispositivo Propriedade Visitante Estacionamento Dados Grandes Sistema wellchen@gmail.com

Domínio

Palavras-chave: Indique o nome/número Sexo: Todos. É Ter Rosto: Todos. número de celular: Todos.

Com ou sem número de cartão: Todos. Disponibilidade de quartos: Todos. Tipo de identidade: Todos.

Última hora de abertura: Todos. Pesquisar Reiniciar Número do cartão de leitura

Ações: Adicionar, Apagar, Importar, Exportar, Definir título, Exportar/Imagem, Sincronizar OS dados para o dispositivo, Lembrete de cartão offline, Importar ID e excluir famílias

ID	Nome	Email	Sexo	Foto	Número do cartão	Quart	Funcionamento
11917456	GABRIEL ALV ES	gabrielalves1804@outlook.com	Masculino		619804918	suat (Pro)	Editar Apagar Cartão de Esorta offline

Total 1 itens < 1 > 50 / página

Nesta opção o administrador pode configurar a quantidade de entradas que o usuário pode efetuar no controle de acesso.

Plataforma Comunitária de Nuvem Inteligente

Plataforma Com... Casa Comunidade Dispositivo Propriedade Visitante Estacionamento Dados Grandes Sistema wellchen@gmail.com

Forçar OS dados do dispositivo desativado

APP Adicionar membros pode adicionar números de cartão: 0

Autorização de função doméstica emp APP: Abertura remota, Porta aberta, Visitante, dispositivo de vídeo

Autorização da função de propriedade emp APP: Abertura remota, Porta aberta, Visitante, dispositivo de vídeo

Número de fotos faciais que o aplicativo Pode car: 1

A senha temporária do visitante do APP pode ser: 1 x, 2 x, 4 x, 8 x, 16 x, 32 x, Contagem ilimitada x

Tempo disponível de senha temporária do visitant: Sem Limite

Inicialização do Sistema

Baixando o aplicativo:

Faça o download do aplicativo Izzy Access, através da App Store ou do Google Play.



Izzy Access

O aplicativo Izzy Access é gratuito e compatível com dispositivos móveis, que obtenham o suporte ao iOS 8.0 ou superior ou ao Android 4.4 ou superior.

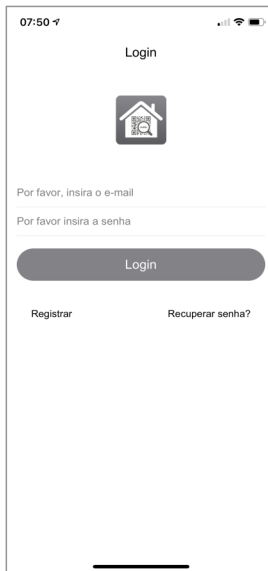

Registro, Login, e Resete de senha:

Caso não tenha uma conta no aplicativo, registre-se.

Processo de registro de conta:

Na página de registro de aparelho, o sistema automaticamente irá identificar e selecionar o seu país e região, processo este o qual você também pode realizar manualmente. Em seguida, entre com o seu número de telefone ou endereço de e-mail e clique em “verificar o código”. Depois, defina a sua senha e clique em “Feito”.

1. Registrando na sua conta: Se você já possui uma conta, clique em “faça o login”;

2. Contas existentes para acesso, na página de login: O sistema pode identificar, automaticamente, o seu país e região. Você também pode realizar este processo manualmente;

3. Entre com seu número de telefone ou seu endereço de e-mail e clique em entrar.

Cadastro de QR Code:

Clique em “QR Code”, e preencha as informações.

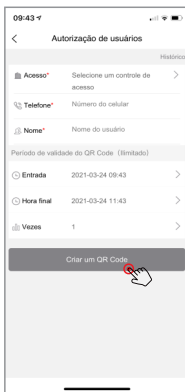
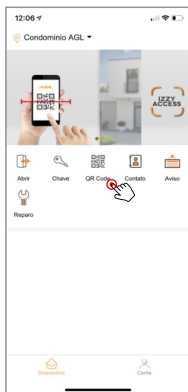

Observação: sem conexão de internet a geração de QR Code e sua abertura ficam indisponíveis, fazendo a abertura apenas por bluetooth e tags.

Outros métodos de abertura:

Figura 01: Abertura remota, Figura 02: Abertura via bluetooth



Figura 01



Figura 02

Observação:
O método de abertura via bluetooth deve ser usado como método secundário.

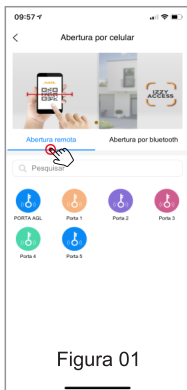
Termo de Garantia

1. Todas as partes, peças e componentes do produto são garantidos contra eventuais vícios de fabricação, que porventura venham a apresentar, pelo prazo de 1 (um) ano – sendo este de 90 (noventa) dias de garantia legal e 9 (nove) meses de garantia contratual –, contado a partir da data da compra do produto pelo Senhor Consumidor, conforme consta na nota fiscal de compra do produto, que é parte integrante deste Termo em todo o território nacional. Esta garantia contratual compreende a troca gratuita de partes, peças e componentes que apresentarem vício de fabricação, incluindo as despesas com a mão de obra utilizada nesse reparo. Caso não seja constatado vício de fabricação, e sim vício(s) proveniente(s) de uso inadequado, o Senhor Consumidor arcará com essas despesas.

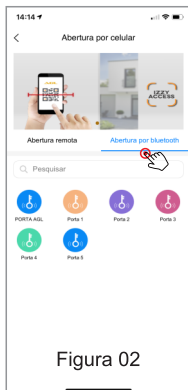
2. A instalação do produto deve ser feita de acordo com o Manual do Produto. Caso seu produto necessite a instalação e configuração por um técnico capacitado, procure um profissional idôneo e especializado, sendo que os custos desses serviços não estão inclusos no valor do produto.

3. Constatado o vício, o Senhor Consumidor deverá imediatamente comunicar-se com o Serviço Autorizado mais próximo que conste na relação oferecida pelo fabricante – somente estes estão autorizados a examinar e sanar o defeito durante o prazo de garantia aqui previsto. Se isso não for respeitado, esta garantia perderá sua validade, pois estará caracterizada a violação do produto.

4. Na eventualidade de o Senhor Consumidor solicitar atendimento domiciliar, deverá encaminhar-se ao Serviço Autorizado mais próximo para consulta da taxa de visita técnica. Caso seja constatada a necessidade da retirada do produto, as despesas decorrentes, como as de transporte e segurança de ida e volta do produto, ficam sob a responsabilidade do Senhor Consumidor.

5. A garantia perderá totalmente sua validade na ocorrência de quaisquer das hipóteses a seguir: a) se o vício não for de fabricação, mas sim causado pelo Senhor Consumidor ou por terceiros estranhos ao fabricante; b) se os danos ao produto forem oriundos de acidentes, sinistros, agentes da natureza (raios, inundações, desabamentos, etc.), umidade, tensão na rede elétrica (sobre tensão provocada por acidentes ou flutuações excessivas na rede), instalação/uso em desacordo com o manual do usuário ou decorrentes do desgaste natural das partes, peças e componentes; c) se o produto tiver sofrido influência de natureza química, eletromagnética, elétrica ou animal (insetos, etc.); d) se o número de série do produto tiver sido adulterado ou rasurado; e) se o aparelho tiver sido violado.

6. Esta garantia não cobre perda de dados, portanto, recomenda-se, se for o caso do produto, que o Consumidor faça uma cópia de segurança regularmente dos dados que constam no produto.

7. A AGL não se responsabiliza pela instalação deste produto, e também por eventuais tentativas de fraudes e/ou sabotagens em seus produtos. Mantenha as atualizações do software e aplicativos utilizados em dia, se for o caso, assim

como as proteções de rede necessárias para proteção contra invasões (hackers). O equipamento é garantido contra vícios dentro das suas condições normais de uso, sendo importante que se tenha ciência de que, por ser um equipamento eletrônico, não está livre de fraudes e burlas que possam interferir no seu correto funcionamento.

8. Em caso de dúvida sobre o processo de logística reversa, entre em contato conosco pelos telefones (11) 4293-0939 (de segunda a sexta-feira das 07 às 18h) ou através do e-mail sac@aglbrasil.com.

9. LGPD – Tratamento de dados pela AGL : a AGL não acessa, transfere, capta nem realiza qualquer tipo de tratamento de dados pessoais a partir deste produto. Sendo estas as condições deste Termo de Garantia complementar, a AGL S/A se reserva o direito de alterar as características gerais, técnicas e estéticas de seus produtos sem aviso prévio. Todas as imagens deste manual são ilustrativas. Produto beneficiado pela Legislação de Informática.



Nome do cliente: _____
Assinatura do cliente: _____
Nº da nota fiscal: _____
Data da compra: ____/____/____ Modelo: _____
Revendedor: _____



Tecnologia para descomplicar a vida.

Produzido por:

AGL Eletrônicos do Brasil S/A

Rua Ferroviário Anísio Viriato, 300 - São Judas Tadeu, Divinópolis/MG - Brasil
CNPJ 21.725.948/0001-84 - www.aglbrasil.com | CEP: 35501-256