



Tecnologia para descomplicar a vida.

# RECEPTOR IZZY ACCESS

## 433,92 MHZ WI-FI



MANUAL DE INSTRUÇÕES

Rev.01

## APRESENTAÇÃO

O **Receptor 433,92Mhz IZZY ACCESS Wi-Fi** é um receptor 433,92Mhz equipado com protocolo de comunicação Wiegand e trabalha em conjunto com o Gerenciador Izzy Access Wi-Fi. Quanto juntos, eles podem gerenciar os comandos 433,92Mhz dos controles cadastrados e reportar tentativas de acionamentos por controles não cadastrados.

É fácil de ser instalado e as configurações são realizadas diretamente na plataforma web disponibilizada gratuitamente aos usuários do Gerenciador Izzy Access Wi-Fi.

## ESPECIFICAÇÕES

<b>Modelo</b>	<b>RECEPTOR 433</b>
Material	Plástico ABS
Saídas para dispositivos	NA / NF / Comum
Opções de acionamento	Controle remoto 433,92Mhz, Bluetooth (via aplicativo) Wi-Fi (via aplicativo)
Protocolo de comunicação	Wiegand
Usuários	Ilimitados
Backup	Em nuvem (automático via plataforma)
Histórico	Sim
Alimentação	12v (fonte não incluída)
Gestão de Usuários	via plataforma web

## CONTEÚDO DA EMBALAGEM

Nº	Nome	Quantidade
01	Gerenciador Izzy Access Wi-fi	1
02	Receptor 433,92Mhz	1
03	Buchas de fixação	4
04	Parafusos	4
05	Diodo	2



## CONECTORES E LIGAÇÕES

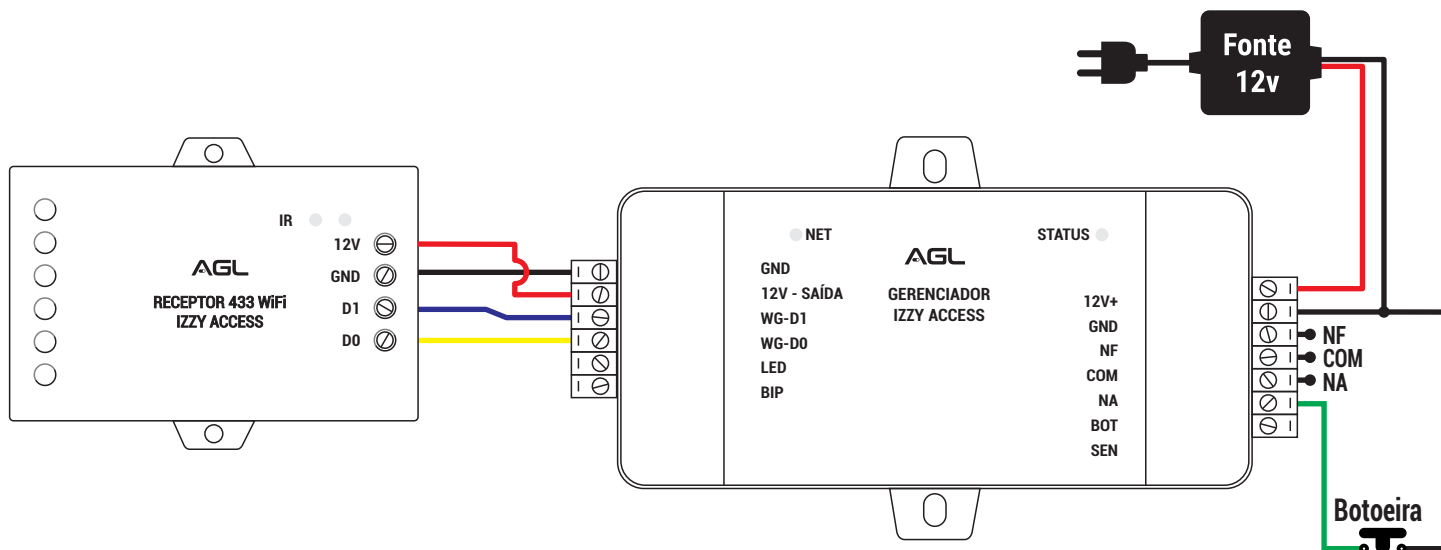

Para ligar o receptor no gerenciador, confirme a polaridade da fonte (dois primeiros bornes se invertem) e a polaridade dos conectores Wiegand. Assim, o módulo Receptor estará alimentado e transferindo os dados corretamente ao gerenciador.

## LIGANDO UM AUTOMATIZADOR DE GARAGEM

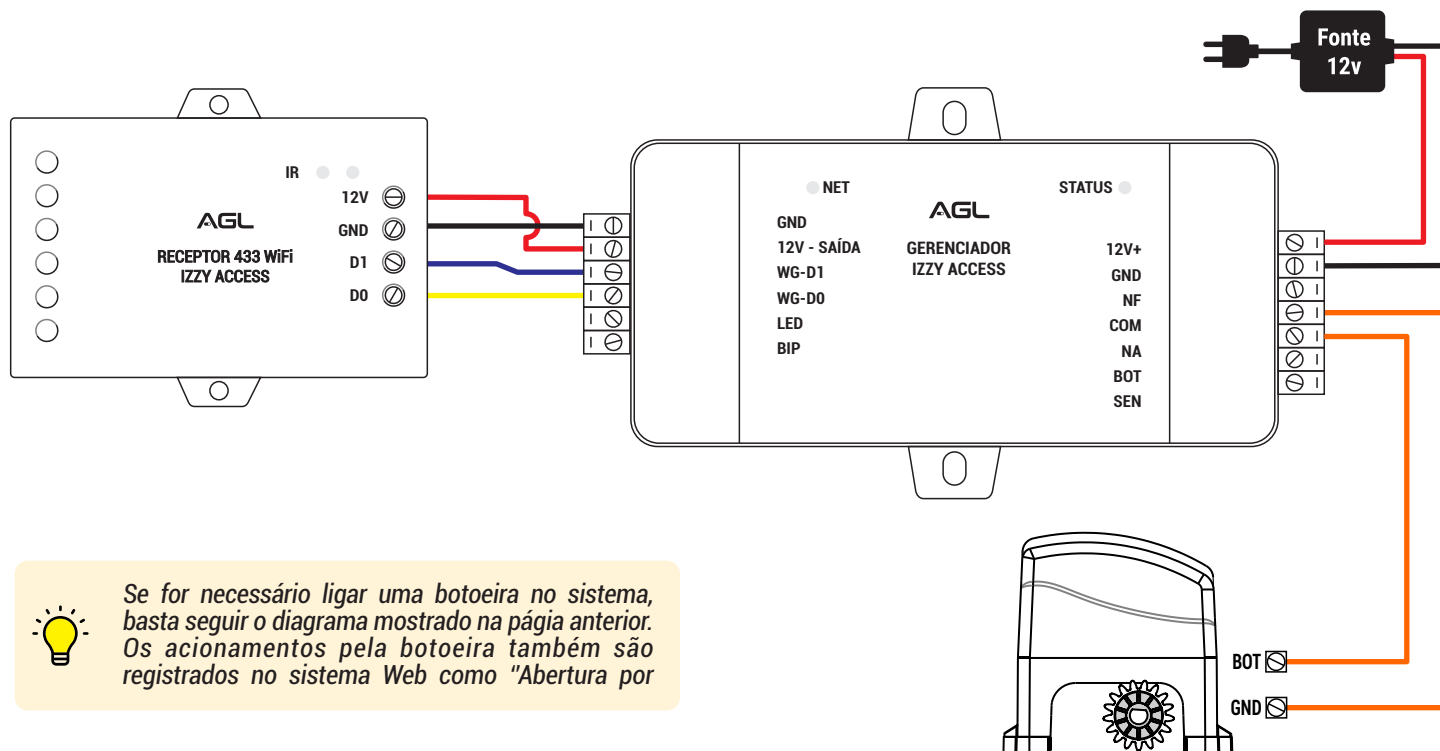

Se for necessário ligar uma botoeira no sistema, basta seguir o diagrama mostrado na página anterior. Os acionamentos pela botoeira também são registrados no sistema Web como "Abertura por



**Atenção:** os automatizadores de garagem possuem a função de cadastro de controles 433,92Mhz com capacidade definida de acordo com cada fabricante/modelo. Os controles cadastrados diretamente no automatizador não podem ser gerenciados pela plataforma, uma vez que não passam pelo gerenciador IZZY Access. Para ter o controle de aberturas da garagem é necessário cadastrar o controle no Receptor 433 IZZY Access, com a vantagem de não ter limite de controles cadastrados para gerenciamento via plataforma Web.

## REGISTRANDO A CONTA DE ACESSO NA PLATAFORMA WEB

Para acessar a Plataforma Web e ter acesso ao Gerenciador Izzy Access, é necessário registrar uma conta do condomínio. A mesma conta pode ter mais de um dispositivo, mais de um administrador e usuários ilimitados. O condomínio é o local onde será instalado o dispositivo Izzy Access e precisa ter uma conta para acessar os dispositivos e gerenciar os usuários. O registro da conta é feito pelo Suporte da AGL mediante a apresentação do Número de Série do Gerenciador Izzy Access (localizado no fundo da carcaça do Gerenciador).

Ao adquirir o Gerenciador Izzy Access, tome nota do seu número de série e entre em contato com o Suporte da AGL preferencialmente pelo **WhatsApp** +55 (37) 99931-6778 ou pelo telefone +55 (11) 4293-0939 e escolha a opção 2. Informe que deseja registrar um Gerenciador Izzy Access na plataforma Web e forneça os dados necessários. Após o registro da conta, o Gerenciador já pode ser inserido e acessado diretamente na plataforma.

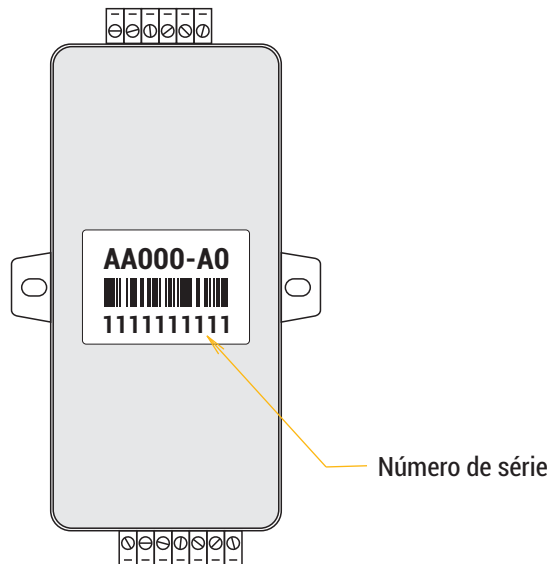

## CONTATOS DO SUPORTE AGL

 **+55 37 99931-6778**

 **+55 11 4293-0939 R2**

## ACESSANDO A PLATAFORMA WEB

Abra o seu navegador (preferencialmente o Google Chrome) e acesse a URL [www.agl.digital](http://www.agl.digital).  
Preencha os dados criados no momento do registro do Izzy Access. A plataforma estará disponível para uso.

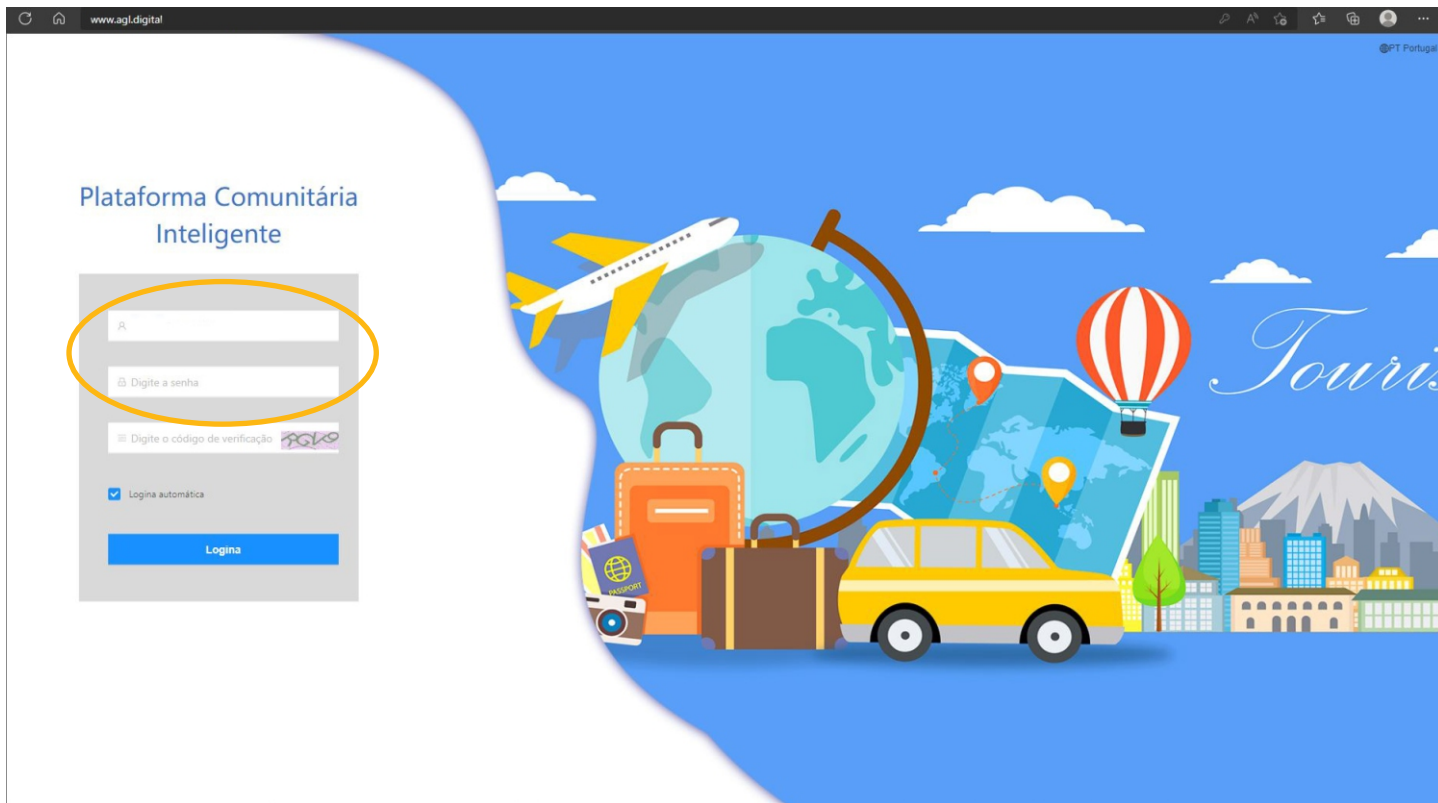

The image shows a browser window displaying the website [www.agl.digital](http://www.agl.digital). The page features a login form on the left and a large, colorful illustration on the right. The illustration depicts a globe, an airplane, a hot air balloon, a yellow taxi, and various travel-related items like a suitcase and a passport. The word "Tourism" is written in a cursive font on the right side of the illustration. The browser's address bar shows the URL [www.agl.digital](http://www.agl.digital) and the language is set to "PT Portugal".

**Plataforma Comunitária Inteligente**

Input fields for login:

- Nome de utilizador (highlighted with a yellow circle)
- Senha
- Código de verificação: 8860

Logina automática

Botão: Logina

## ALTERANDO A SENHA DE ACESSO À PLATAFORMA

Com a plataforma aberta, acesse o ícone com o e-mail da sua conta (canto superior direito) e escolha "Centro Pessoal" ou "Account". Em seguida, clique em "Senha" no alto da janela central. Siga as informações na tela para alterar sua senha.

The screenshot displays a web application interface. At the top, a dark green navigation bar contains the text "Plataforma Comunitária ..." and several menu items: "Casa", "Comunidade", "Dispositivo", "Propriedade", "Visitante", "Dados Grandes", and "Sistema". On the right side of this bar, there is a user profile icon with the email "gabrielalves1804@outlook.com" and a "SUPORTE TÉCNICO" link with a bell icon. Below the navigation bar, the main content area is divided into a left sidebar and a central panel. The sidebar features a user profile card with a red-haired avatar, the title "Administrador", and details: "Apelido: GABRIEL", "Papel: Administrador comunitário", and "Última sessão: 2022-07-15 14:30:03". The central panel has a header with "Registo" and a blue link for "Senha" (highlighted with an orange circle). Below this, the "Alterar senha" section contains three input fields: "Por favor, Digite a senha original", "Por favor, Digite SUA Nova senha", and "Por favor, insira SUA Nova senha novamente". A note states "Os caracteres 6-16 não podem conter espaços". A blue button labeled "Confirmar a modificação" is positioned at the bottom of the form. In the top right corner, a dropdown menu is open, showing options: "Centro Pessoal" (highlighted with an orange circle), "Logout", and "PT Portugal".

## CADASTRANDO A PRIMEIRA PORTA NO CONDOMÍNIO

Para adicionar o dispositivo na plataforma, é necessário cadastrar a porta que ele vai gerenciar. Na aba "Comunidade", acesse o menu lateral esquerdo e clique em "Gestão de Portas".

Em seguida, clique no botão "Adicionar" e complete os dados na janela lateral. Clique em "Enviar" para finalizar.

The screenshot displays the 'Gestão de Portas' (Door Management) interface. The top navigation bar includes 'Comunidade', 'Dispositivo', 'Propriedade', 'Visitante', 'Dados Grandes', and 'Sistema'. The left sidebar contains various management options, with 'Gestão de Portas' highlighted. The main area shows a search filter and a table with columns: ID, Nome Da Porta, Localização, Nome do Tipo de posição, Dispositivo de ligação, Criar Data, and Funcionamento. The 'Adicionar' button is circled in blue, and an arrow points to it. A modal window titled 'Porta Nova' is open, showing a form with two fields: 'Localização Da instalação' (set to 'IZZY GABRIEL ALVES') and 'Nome Da Porta' (set to 'ACCESS CONTROL AG|'). The 'Enviar' button is also circled in blue. Labels on the right side of the modal identify the dropdown as 'Nome do condomínio' and the text input as 'Nome do porta'.

Nome do condomínio

Nome do porta



## ADICIONANDO O GERENCIADOR IZZY ACCESS NA PLATAFORMA

Com a porta cadastrada, podemos adicionar o dispositivo na plataforma. Na aba "Dispositivo", verifique se o menu lateral esquerdo mostra selecionado o item "Dispositivo". Clique em "Adicionar" para digitar o número de série do dispositivo. Ao passar para a segunda informação, a janela se expande para preencher a porta correspondente ao dispositivo.

The screenshot displays the 'Dispositivo' management interface. The left sidebar shows the 'Dispositivo' menu item selected. The main area contains a search and filter section with fields for 'Palavras-chave', 'Categoria de dispositivo', 'Device model', 'Estado', and 'Poder'. Below this is a table of devices with columns for 'ID', 'Nome', 'Número de série', 'Categoria', 'Modelo do dispositivo', 'Localização Da instalação', 'Estado', 'Endereço IP', and 'Funcionamento'. A modal window titled 'Adicionar dispositivo' is open, showing a form with the following fields:

- Número de série do dispositivo**: A text input field with a red asterisk indicating it is required. A yellow arrow points to this field with the label 'Número de série do dispositivo'.
- Nome do dispositivo**: A text input field. A yellow arrow points to this field with the label 'Após preencher o Número de série clique aqui para expandir a janela. Em seguida, vincule a porta como mostra a imagem a seguir.'
- UIID**: A text input field.

At the bottom of the modal, there are 'Enviar' and 'Cancelar' buttons. The background interface shows a table with one device listed: 'IZZY GABRIEL ALVES'.

## VINCULANDO UMA PORTA NO GERENCIADOR IZZY ACCESS

Ao preencher o número de série do Gerenciador, a janela vai se expandir e pedir mais dados. Preencha como mostra a imagem abaixo e finalize clicando no botão "Enviar".

The screenshot displays the 'Adicionar dispositivo' (Add device) modal window in the IZZY ACCESS interface. The form contains the following fields and options:

- Número de série do dispositivo:** 4289305814 (Annotated with "Número de série do dispositivo")
- Indique primeiro o número de série do dispositivo e selecione a localização Da instalação:** Instruction text.
- Tipo de máquina:** Máquina de porta Comum (Selected), Máquina Comum porta unitária
- Localização Da instalação:** Por favor, selecione a Porta (Dropdown menu, Annotated with "Escolha a porta para o dispositivo")
- Dentro e fora do estado:** Todos (Dropdown menu)
- Nome do dispositivo:** (Empty field)
- UUID:** (Empty field)
- Sistema de integração de terceiros chave primária:** (Label for the UUID field)
- Número Da Porta:** (Empty field)
- Para agrupamento de cartões de Escrita offline e utilização de senha offline(0-235):** (Instruction text for the Number of Port field)
- Modelo do dispositivo:** BIC220-C3

At the bottom of the modal, there are buttons for "Enviar" (Send) and "Cancelar" (Cancel). A vertical yellow line and an arrow point to the empty fields (Nome do dispositivo, UUID, Número Da Porta), with the annotation "As demais informações são opcionais" (The remaining information is optional).

## CADASTRO DE USUÁRIOS NA PLATAFORMA

Já com o dispositivo cadastrado no sistema, podemos incluir os usuários. Na aba "Comunidade" abra no menu lateral esquerdo a opção "Domínio". Clique em "Adicionar" para incluir o novo usuário. Preencha os dados conforme a imagem abaixo. O e-mail utilizado no cadastro deve ser o mesmo da conta do aplicativo Izzy Access para o usuário ter acesso via aplicativo.

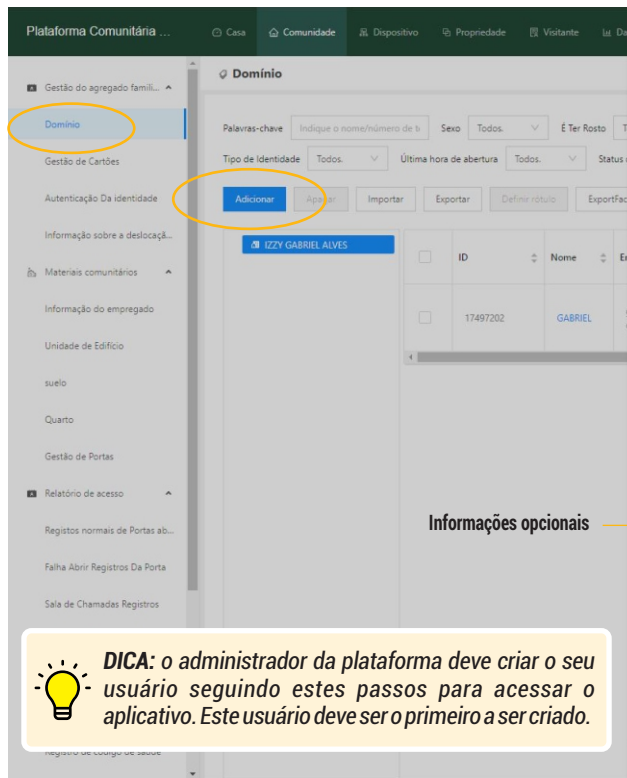

**Informações opcionais**

**DICA:** o administrador da plataforma deve criar o seu usuário seguindo estes passos para acessar o aplicativo. Este usuário deve ser o primeiro a ser criado.

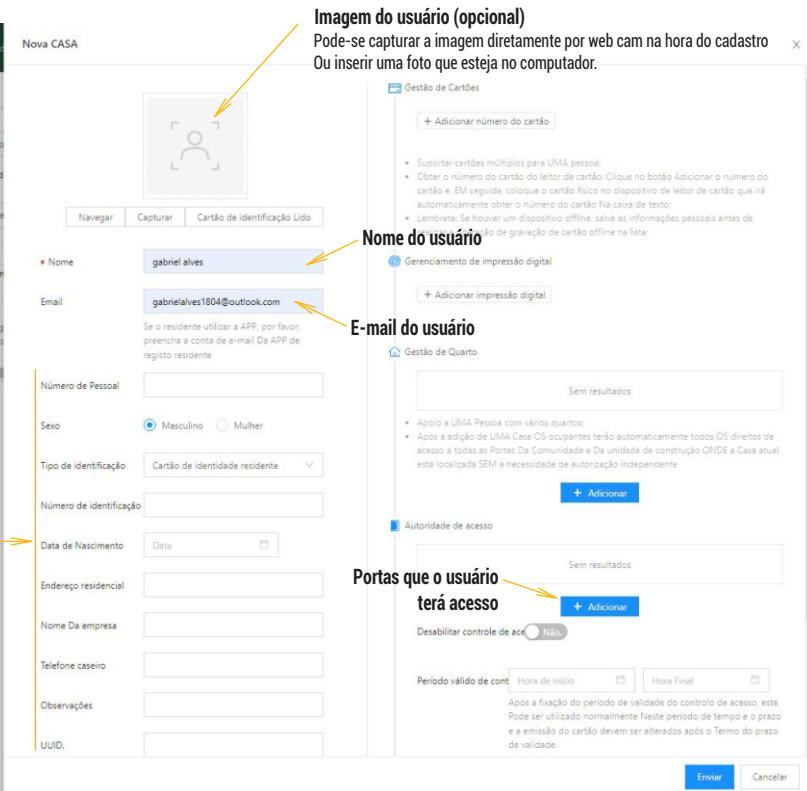

**Imagem do usuário (opcional)**  
Pode-se capturar a imagem diretamente por web cam na hora do cadastro Ou inserir uma foto que esteja no computador.

**Nome do usuário**

**E-mail do usuário**

**Portas que o usuário terá acesso**

Enviar Cancelar

## HABILITANDO USUÁRIOS ADMINISTRADORES PARA APLICATIVO

Esta configuração deve ser feita nas contas dos usuários que serão administradores que terão acesso às configurações no aplicativo. Cada plataforma deve ter pelo menos um administrador. O Administrador que vai colocar o Gerenciador Izzy Access na rede Wi-Fi através do aplicativo. Sem o administrador, o dispositivo não entra na rede Wi-Fi.

Para habilitar o usuário como Administrador, na aba "Comunidade", vá no menu lateral esquerdo e escolha "Autorização de usuários". Em seguida, clique em "Adicionar Pessoal" e preencha os dados conforme mostra a imagem abaixo.

**DICA:** somente os administradores terão que passar por este processo. Ao informar para a plataforma que o usuário é administrador, ele tem o acesso às configurações disponibilizadas no aplicativo. Para os usuários comuns, esta etapa não é realizada e o ícone da engrenagem não fica disponível no aplicativo.

**Informações Opcionais**

**Nome**

**Departamento**

**E-mail**  
Deve ser o mesmo e-mail registrado no aplicativo

**Gestão de Cartões**

- +Adicionar número do cartão
- Suportar vários cartões para UM(a) pessoa
- Obter o número do cartão do leitor de cartão: Clique no botão Adicionar o número do cartão e em seguida, coloque o cartão físico no dispositivo de leitor de cartão que irá obter automaticamente o número do cartão fixa caixa de texto;
- Lembrete: Veja um dispositivo offline, salve informações como pessoas antes de realizar a operação de cartão offline na lista;

**Gerenciamento de impressão digital**

- +Adicionar impressão digital

**acesso**

Desabilitar controle de acesso:  Não

**Período válido**

Hora de início: [ ] Hora Final: [ ]

Após o acesso, o período de validade pode ser utilizado normalmente. Neste período de validade e a emissão do cartão devem ser alterados após o prazo de validade após o prazo de validade.

**Permissões de pressão**

Alarme de temperatura norm:  Não

**common\_communityGroupChat**

Tipo de identidade:  membro  administrador  senhor

Enviar Cancelar



## INSTALANDO E CONFIGURANDO O APLICATIVO IZZY ACCESS

Abra a loja de aplicativos no seu celular e pesquise por "Izzy Access". Instale o aplicativo e registre a conta utilizando o e-mail que foi usado para criar o usuário na plataforma. Se o usuário já tem conta no Izzy Access e não está cadastrado na plataforma, para poder acessá-la, o cadastro deve ser feito utilizando o e-mail da conta do Izzy Access.

Ajustes do dispositivo e configurações do Wi-Fi (esta opção está disponível apenas para os administradores).

Abertura da porta via Wi-Fi ou Bluetooth

Acessa as configurações da conta (como troca de senha, logout e histórico do usuário).

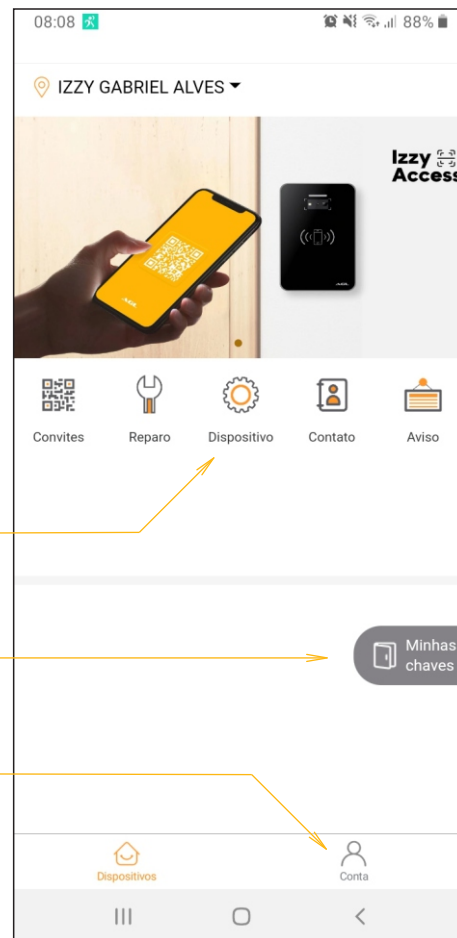

## CONFIGURANDO O GERENCIADOR IZZY ACCESS NA REDE WI-FI

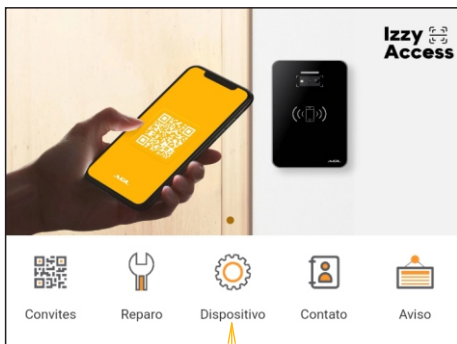

1- Abra 'Dispositivo' no aplicativo

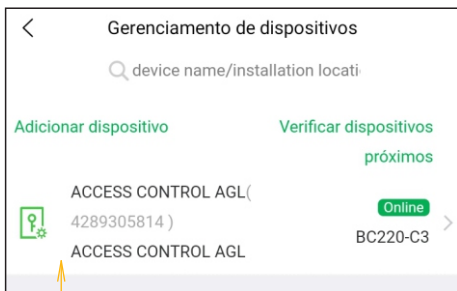

2- Selecione o dispositivo a ser configurado. Caso exista mais de um, todos serão exibidos em forma de lista.

3- Abra 'Configurar parâmetros'

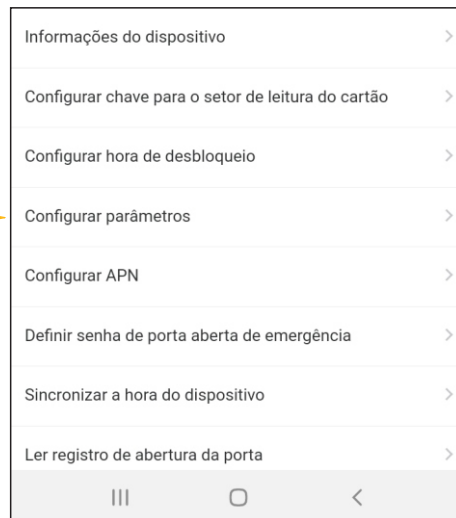

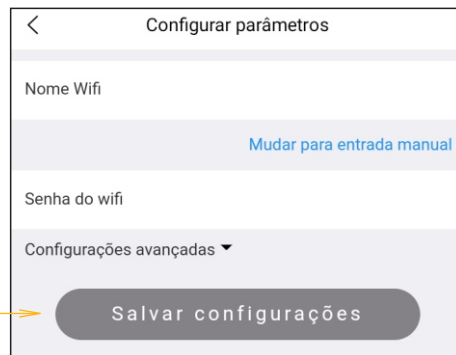

4- No Android, escolha a rede Wi-Fi.  
No iOS, digite o nome da rede.

Em seguida, digite a senha e toque em 'Salvar configurações'



## CADASTRANDO UM CONTROLE REMOTO - ETAPA 1 DE 3

Com o Gerenciador Izzy Access instalado e configurado, podemos gravar os controles que serão gerenciados. Para isso é necessário capturar o número do código do controle. Acione o controle a ser gravado próximo ao gerenciador e confirme se este emitiu um bip. Em seguida abra a janela dos registros de falha para capturar o código que foi recebido pelo Receptor 433. Para abrir a janela vá na guia "Comunidade". No menu lateral esquerdo abra "Registro de falha de abertura" e veja o último registro.

Plataforma de nuvem de ... [Página inicial](#) [comunidade](#) [Equipamento](#) [Serviços imobiliários](#) [visitante](#) [estacionamento](#) [Comerciante](#) [big data](#) [configurar](#)  IZZY GABRIEL ... 

**Registro de falha na abertura da porta**

Número de série do equipamento  Nome do equipamento  Nome completo  número de telemóvel  Número do cartão

Modo de abertura da porta  Tipo de identidade

Última hora    hora de início  Hora final:

Horário de abertura	Nome completo	Nome do equipamento	Ponto de evento	Modo de abertura da porta	Dados de reconhecimento facial	Snap
2022-09-14 11:23:58	(nada)	ACCESS CONTROL AGL(4281 835924)	ACCESS CONTROL AGL	Erro na senha de abertura da porta [62198]	nada	
2022-09-14 11:23:50	(nada)	ACCESS CONTROL AGL(4281 835924)	ACCESS CONTROL AGL	A abertura temporária da porta da senha falhou	nada	
2022-09-14 11:23:49	(nada)	ACCESS CONTROL AGL(4281 835924)	ACCESS CONTROL AGL	Erro na senha de abertura da porta [62200]	nada	
2022-09-14 11:23:49	(nada)	ACCESS CONTROL AGL(4281 835924)	ACCESS CONTROL AGL	Erro na senha de abertura da porta [62205]	nada	
2022-09-14 11:23:46	(nada)	ACCESS CONTROL AGL(4281 835924)	ACCESS CONTROL AGL	Erro na senha de abertura da porta [62205]	nada	
2022-09-14 11:23:44	(nada)	ACCESS CONTROL AGL(4281 835924)	ACCESS CONTROL AGL	A abertura temporária da porta da senha falhou	nada	
2022-09-14 11:23:43	(nada)	ACCESS CONTROL AGL(4281 835924)	ACCESS CONTROL AGL	Erro na senha de abertura da porta [62198]	nada	
2022-09-14 11:23:42	(nada)	ACCESS CONTROL AGL(4281 835924)	ACCESS CONTROL AGL	A abertura temporária da porta da senha falhou	nada	
2022-09-14 11:23:41	(nada)	ACCESS CONTROL AGL(4281 835924)	ACCESS CONTROL AGL	Erro na senha de abertura da po	nada	
2022-09-14 11:23:40	(nada)	ACCESS CONTROL AGL(4281 835924)	ACCESS CONTROL AGL	Err po	nada	
2022-09-14 11:23:40	(nada)	ACCESS CONTROL AGL(4281 835924)	ACCESS CONTROL AGL	A a c	nada	
2022-09-14 11:23:40	(nada)	ACCESS CONTROL AGL(4281 835924)	ACCESS CONTROL AGL	Err	nada	

**Código do último controle registrado**

**DICA:** encontre nos registros o último registro de erro. Se for necessário, atualize a página (F5 do teclado). Selecione o número conforme a imagem e anote ou copie para uso posterior.

frequentes 3442 tira < 1 2 3 4 5 ... 69 > 50 / página



## CADASTRANDO UM CONTROLE REMOTO - ETAPA 2 DE 3

O próximo passo é associar o código do controle que foi lido na etapa anterior ao seu usuário (cadastrado anteriormente). Para associar o código ao usuário, vá na guia "Comunidade" e no menu lateral esquerdo em "Agregado familiar". A lista de usuários cadastrados é exibida. Encontre o usuário que receberá o controle e clique no "Editar" à direita na linha do usuário escolhido (como mostra a imagem abaixo).

Plataforma de nuvem de ...

comunidade

agregado familiar

palavra-chave Sexo Há alguma fotografia? Existe um número de telemóvel? Há um número de cartão? Tem um quarto?

recém-adicionado

ID	Nome completo	caixa de correio	Sexo	Foto	Número do cartão	sala	Período de validade do controle de acesso	Estado do controle de acesso	operação
17497202	GABRIEL	gabrielalves1804@outlook.com	masculino					normal	editar apagar desativar offline d e cartões

Botão editar do usuário escolhido

frequentes 1 tira 1 50 / página

## CADASTRANDO UM CONTROLE REMOTO - ETAPA 3 DE 3

Ao clicar no botão "Editar" do usuário, a janela para adicionar o controle é aberta. Clique no botão "+ Adicionar o número do cartão" e cole ou digite o número copiado na etapa anterior. Em seguida, pressione "Enviar" no fim da página para concluir o processo.

Plataforma de nuvem de ...

Página inicial comunidade equipamento Serviços imobiliários

agregado familiar

palavra-chave Por favor, insira nome, número Sexo inteiro Há alguma fotografia

Tipo de identidade inteiro Última hora de abertura inteiro Estado c

redim-adicionado apagar Importar exportação Definir a legenda

ID	Nome completo	ca
17497202	GABRIEL	9

Editar a casa

Gestão de cartões

+ Adicionar o número do cartão

Adicionar o código do controle copiado na etapa anterior

- Apoiar uma pessoa com vários cartões
- Aquisição do número do cartão pelo leitor de cartão: clique no botão adicionar número do cartão e, em seguida, coloque o cartão físico no dispositivo leitor de cartão. O número do cartão será automaticamente adquirido na casa de teste.
- Lembrete: se houver dispositivos off-line, salve as informações pessoais antes de executar a escrita off-line do cartão na lista.

Gestão de impressões digitais

+ Adicionar impressão digital

Gestão de sala

Sem resultados

- Suporte a várias salas para uma pessoa.
- Após a adição da casa, o morador terá automaticamente todos os portões da comunidade e todos os direitos de controle de acesso da unidade de construção onde a casa atual está localizada, sem qualquer autorização independente

+ adicionar a

Autoridade de controle de acesso

ACCESS CONTROL  
AGL/Portão comunitário  
4281835924  
apagar  
IZZY GABRIEL ALVES

+ adicionar a

Desativar o controle de acesso não

Período de validade de hora de início

Enviar cancelar

## BLOQUEANDO UM CONTROLE REMOTO

Para bloquear/desbloquear o acesso pelo controle remoto, volte na janela de vinculação do controle ao usuário (clcando no botão "Editar" na mesma linha do usuário que deseja bloquear) e habilite a opção "Desativar o controle de acesso" como mostra a imagem abaixo. Em seguida, pressione "Enviar" no fim da página para concluir o processo.

Plataforma de nuvem de ...

Página inicial comunidade equipamento Serviços imobiliários

agregado familiar

Gestão das famílias

agregado familiar

Gestão de cartões

autenticação de identidade

Saída do agregado familiar

Informação comunitária

Informações sobre os empreg...

Unidade de construção

piso

sala

Gestão de portas

Relatório do controle de a...

Registro normal de abertura d...

Registro de falha na abertura ...

Registro do código sanitário

agregado familiar

palavra-chave Por favor, insira nome, número Sexo inteiro Há alguma fotogr...

Tipo de identidade inteiro Última hora de abertura inteiro Estado c...

redim-adicionado apagar Importar exportação Definir a legenda

	ID	Nome completo	ca...
<input checked="" type="checkbox"/>		IZZY GABRIEL ALVES	
<input type="checkbox"/>		gabriel alves	
<input type="checkbox"/>	17497202	GABRIEL	9



**Atenção:** este procedimento faz o bloqueio ou desbloqueio apenas do controle remoto associado ao usuário. O acesso via aplicativo continua habilitado.

Editar a casa

Gestão de cartões

+ Adicionar o número do cartão

- Apoiar uma pessoa com vários cartões
- Aquisição do número do cartão pelo leitor de cartões: clique no botão adicionar número do cartão e em seguida, coloque o cartão físico no dispositivo leitor de cartões. O número do cartão será automaticamente adquirido na casa de teste;
- Lembrete: se houver dispositivos off-line, salve as informações pessoais antes de executar a escrita off-line do cartão na lista.

Gestão de impressões digitais

+ Adicionar impressão digital

Gestão de sala

Sem resultados

- Suporte a várias salas para uma pessoa;
- Após a adição da casa, o morador terá automaticamente todos os portões da comunidade e todos os direitos de controle de acesso da unidade de construção onde a casa atual está localizada, sem qualquer autorização independente

+ adicionar a

Autoridade de controle de acesso

	+	apagar
ACCESS CONTROL		
AGL/Portão comunitário	4281835924	
IZZY GABRIEL ALVES		

Desativar o controle de acesso  não

Período de validade de hora de início

Enviar cancelar

Ative para bloquear  
Desative para desbloquear

## EXCLUINDO UM CONTROLE REMOTO

Para excluir um controle remoto, volte na janela de vinculação do controle ao usuário (clcando no botão "Editar" na mesma linha do usuário que deseja excluir o controle) e clique no "X" em frente ao número do controle a ser excluído como mostra a imagem abaixo. Em seguida, pressione "Enviar" no fim da página para concluir o processo.

Plataforma de nuvem de ...

comunidade

agregado familiar

palavra-chave Por favor, insira nome, número Sexo inteiro Há alguma fotogr

Tipo de identidade inteiro Última hora de abertura inteiro Estado c

recém-adicionado apagar Importar exportação Definir a legenda

	ID	Nome completo	ca
<input type="checkbox"/>			
<input type="checkbox"/>	17497202	GABRIEL	9

Editar a casa

Gestão de cartões

62198 X

Adicionar número do cartão

Clique no 'X' do controle que deseja excluir

Nome completo GABRIEL

caixa de correio gabrielalves1804@outlook.cz

Se o residente usar o aplicativo, preencha a conta de e-mail do aplicativo de registro de residente

Personal n.o:

Sexo  masculino  fêmea

Tipo de documento ID

Número de identi

data de nascimento Data

Endereço residencial

firma

Telefone doméstico

observações

Gestão de impressões digitais

+ Adicionar impressão digital

Gestão de sala

Sem resultados

• Suporte a várias salas para uma pessoa:

• Após a adição da casa, o morador terá automaticamente todos os portões da comunidade e todos os direitos de controle de acesso da unidade de construção onde a casa atual está localizada, sem qualquer autorização independente

+ adicionar a

Autoridade de controle de acesso

ACCESS CONTROL  
AGL(Portão comunitário  
) 4281835924

IZZY GABRIEL ALVES

apagar

+ adicionar a

Desativar o controle de  não

Período de validade de hora de início

Enviar cancelar

## ACIONANDO O GERENCIADOR VIA APLICATIVO

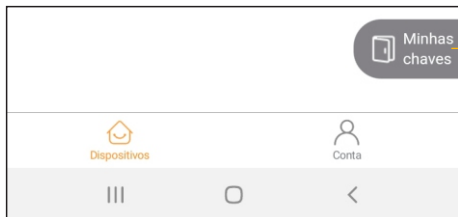

Na primeira tela do aplicativo, acione 'Minhas chaves'

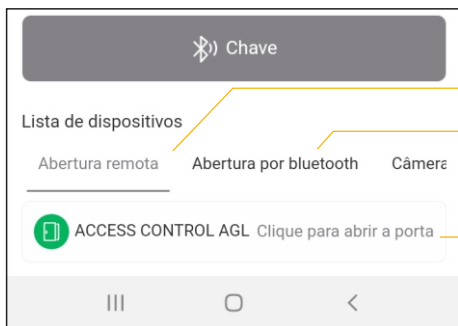

Abertura por Wi-Fi (remota)

Abertura por Bluetooth (local)

Botão para realizar o acionamento



Acionamento realizado!

# CERTIFICADO DE GARANTIA

Firma-se por meio deste instrumento, a garantia contratual prevista no art. 50 do Código de Defesa do Consumidor. Reger-se-á a presente garantia pelos termos e condições abaixo expostas.

Para usufruir desta garantia, o consumidor deverá, obrigatoriamente, utilizar-se de uma das Assistências Técnicas Credenciadas AGL, especificamente aquelas que constam na relação que se encontra no site [www.aglbrasil.com](http://www.aglbrasil.com) ou utilizar-se dos serviços da própria fábrica. Esta garantia é válida apenas no território brasileiro. O transporte de ida e volta do produto até a Assistência Técnica autorizada ou fábrica, é de total responsabilidade do consumidor. No caso do consumidor solicitar à Assistência Técnica autorizada o atendimento domiciliar, deverá custear o deslocamento do técnico, não sendo as taxas referentes à visita cobertas por esta garantia.

## I. Condições Gerais da Garantia

A presente garantia é concedida aos produtos fabricados ou comercializados pela AGL e tem vigência pelo período de 12 meses, já incluso neste o prazo da garantia legal. O período de garantia é contado a partir da data de emissão da nota fiscal ao consumidor. No período de garantia a mão de obra necessária e a troca de peças, partes e componentes é gratuita, desde que fique comprovado defeito de matéria prima ou fabricação. A constatação de defeito de defeito de matéria prima ou fabricação só é válida para os fins deste certificado de garantia quando verificados por Assistências Técnicas Credenciadas AGL.

## II. Causam a exclusão imediata da Garantia

1. A não comprovação da data de compra, através da nota fiscal e certificado de garantia preenchido.
2. Mau uso do produto.
3. Desgaste natural do produto.
4. Se o produto tiver sofrido qualquer tipo de influência de natureza química, eletromagnética, elétrica ou de animais (insetos, etc...).
5. O não cumprimento das orientações do manual do produto, ou de qualquer orientação contida no produto.
6. A violação, conserto, ajuste, instalação, reinstalação, modificação ou intervenção de qualquer natureza realizada no produto por pessoa não autorizada pela AGL.
7. A ligação do produto em rede elétrica não compatível com o produto, ou que possua grandes oscilações.
8. Se os danos ao produto forem oriundos de acidentes, sinistros, agentes da natureza (raios, inundações, desabamentos, etc...)
9. A constatação de que o problema no produto não é oriundo de defeitos relativos à matéria prima utilizada pela fábrica ou de defeitos no processo de fabricação.

## CONSUMIDOR:

Nome: \_\_\_\_\_ CPF: \_\_\_\_\_ Data da compra: \_\_\_\_\_ Assinatura: \_\_\_\_\_

NF: \_\_\_\_\_ Cód do Produto: \_\_\_\_\_ Nº de Série: \_\_\_\_\_ Revenda: \_\_\_\_\_

## RESPONSÁVEL PELA INSTALAÇÃO:

Empresa / Profissional: \_\_\_\_\_ CPF / CNPJ: \_\_\_\_\_

Telefone: \_\_\_\_\_ Email: \_\_\_\_\_ Data: \_\_\_\_\_



Tecnologia para descomplicar a vida.

**AGL Eletrônicos do Brasil**

Rua Ferroviário Anísio Viriato, 330  
Bairro São Judas Tadeu - Divinópolis/MG  
CEP 35.501-256 - Tel: (11) 4239-0939  
CNPJ: 21.725.948/0001-84  
sac@aglbrasil.com