



Tecnologia para descomplicar a vida.

FACE ID + GERENCIADOR IZZY ACCESS WI-FI



MANUAL DE INSTRUÇÕES
Rev.01

APRESENTAÇÃO

O **Face ID + Gerenciador Izzy Access Wi-Fi** é um conjunto que transforma o controle de acesso Face ID Stand Alone em um controle de acesso com gerenciamento ilimitado de usuários via plataforma web. Com o gerenciador Izzy Access, o acionamento do sistema também pode ser feito remotamente via Wi-Fi ou por bluetooth. Os dispositivos são equipados com protocolo de comunicação Wiegand que dinamiza o trabalho em conjunto permitindo a troca de informações com rapidez e segurança. É fácil de ser instalado e as configurações são realizadas diretamente na plataforma web disponibilizada gratuitamente aos usuários do Gerenciador Izzy Access Wi-Fi.

CONTEÚDO DA EMBALAGEM

Nº	Nome	Quantidade
01	Gerenciador Izzy Access Wi-fi	1
02	Buchas de fixação	2
03	Parafusos	2
04	Diodo	2

Nº	Nome	Quantidade
05	Face ID V1	1
06	Controle remoto	1
07	Chave Estrela	1
08	Buchas de fixação	2
09	Parafusos 04 * 25 mm	2
10	Diodo 1N4004	1
11	Cabo de dados USB	1

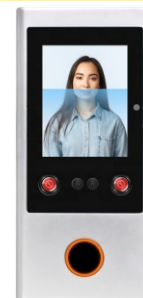
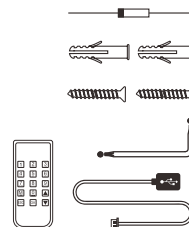
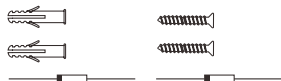

ESPECIFICAÇÕES

Modelo	GERENCIADOR IZZY ACCESS
Material	Plástico ABS
Saídas para dispositivos	NA / NF / Comum
Opções de acionamento	Bluetooth (via aplicativo) Wi-Fi (via aplicativo) Senha numérica e chave digital (CA1000)
Protocolo de comunicação	Wiegand
Usuários	Ilimitados
Backup	Em nuvem (automático via plataforma)
Histórico	Sim
Alimentação	12v (fonte não incluída)
Gestão de Usuários	via plataforma web

Modelo	FACE ID
Tensão operacional Corrente ociosa Corrente de trabalho	12v DC ≤ 140mA ≤ 230mA
Velocidade de Identificação FAR facial FRR facial	< 0,6s < 0,001 % < 1%
Tela	2.4 TFT Colorida LCD
Câmera	2 câmeras HD (profundidade)
Luz infravermelha	Dual IR
Leitor de Cartões de proximidade Distância para leitura	125 Khz >1cm
Capacidade de Usuários Facial (máximo) Chaves digitais	1000 (até 10 administradores) 2000 (ou 3000 com 0 faces)
Capacidade do histórico	200.000 registros log
Cabos de conexão	Saída relé (NA/NF/COMUM) Botoeira, DOTL, Alarme, Entrada e saída Wiegand
Interface Wiegand	Entrada e saída 26 ou 34 bits (padrão 26 bits)
Comunicação	Disco U (Fat32 ou Fat16)
Ambiente Temperatura operacional Umidade operacional	Interno -20°C ~ +50°C 20% RH -80% RH
Material Dimensões Peso (somente o produto) Peso (embalagem completa)	Liga de Zinco 145 x 68 x 25 (mm) 450g 550g

CONECTORES E LIGAÇÕES

FACE ID

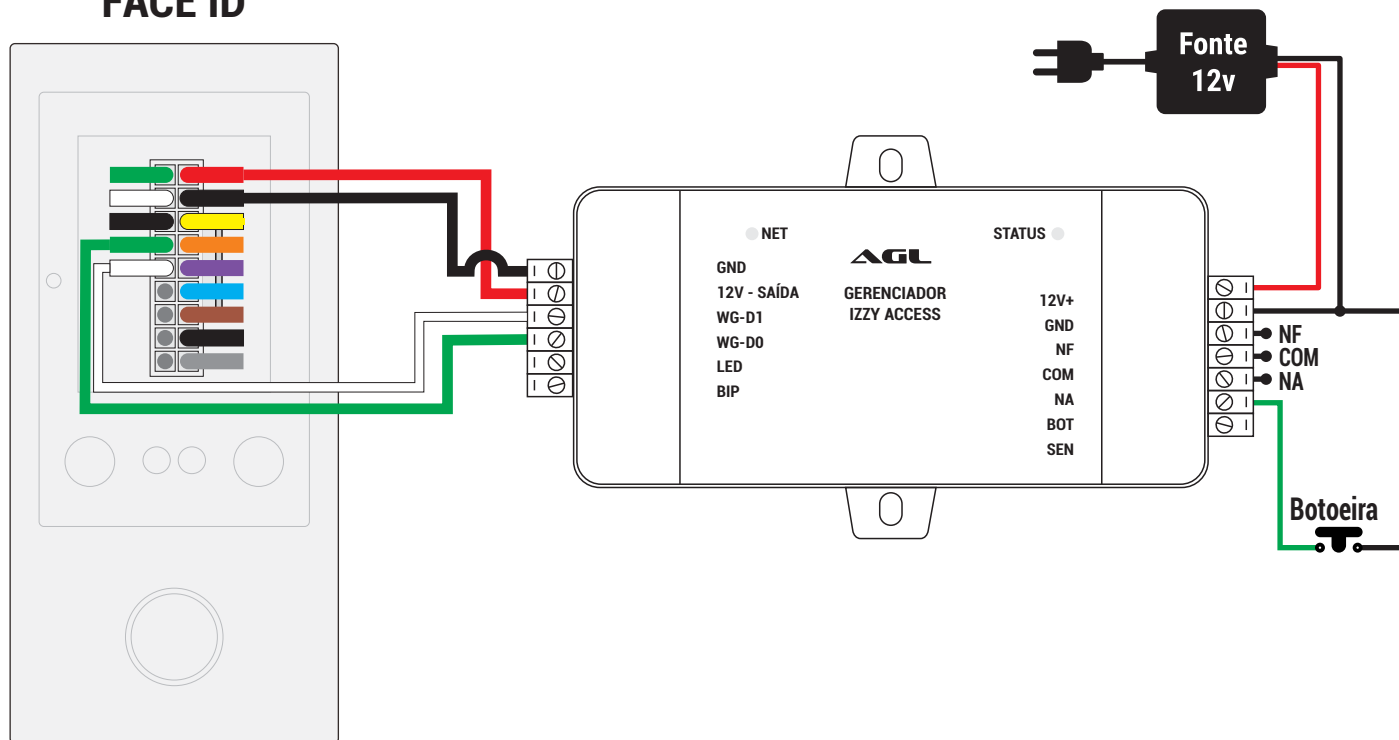

Para ligar o Face ID no gerenciador Izzy Acces, confirme a polaridade da fonte (vermelho e preto) e a polaridade dos conectores Wiegand. Assim, o Face ID estará alimentado e transferindo os dados corretamente ao gerenciador.

LIGANDO UMA FECHADURA ELETRÔNICA

FACE ID

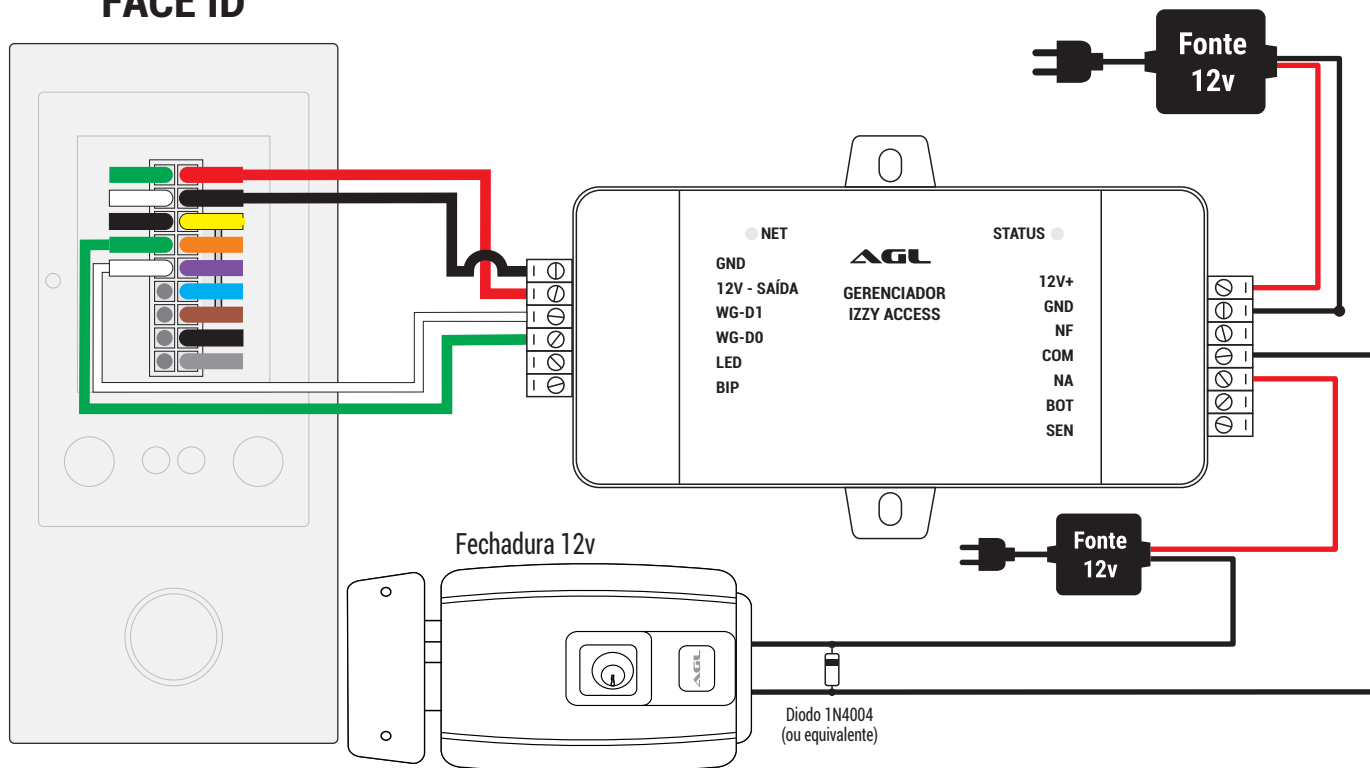

Se for necessário ligar uma botoeira no sistema, basta seguir o diagrama mostrado na página anterior. Os acionamentos pela botoeira também são registrados no sistema Web como "Abertura por botão".

REGISTRANDO A CONTA DE ACESSO NA PLATAFORMA WEB

Para acessar a Plataforma Web e ter acesso ao Gerenciador Izzy Access, é necessário registrar uma conta do condomínio. A mesma conta pode ter mais de um dispositivo, mais de um administrador e usuários ilimitados. O condomínio é o local onde será instalado o dispositivo Izzy Access e precisa ter uma conta para acessar os dispositivos e gerenciar os usuários. O registro da conta é feito pelo Suporte da AGL mediante a apresentação do Número de Série do Gerenciador Izzy Access (localizado no fundo da carcaça do Gerenciador).

Ao adquirir o Gerenciador Izzy Access, tome nota do seu número de série e entre em contato com o Suporte da AGL preferencialmente pelo **WhatsApp** +55 (37) 99931-6778 ou pelo telefone +55 (11) 4293-0939 e escolha a opção 2. Informe que deseja registrar um Gerenciador Izzy Access na plataforma Web e forneça os dados necessários. Após o registro da conta, o Gerenciador já pode ser inserido e acessado diretamente na plataforma.

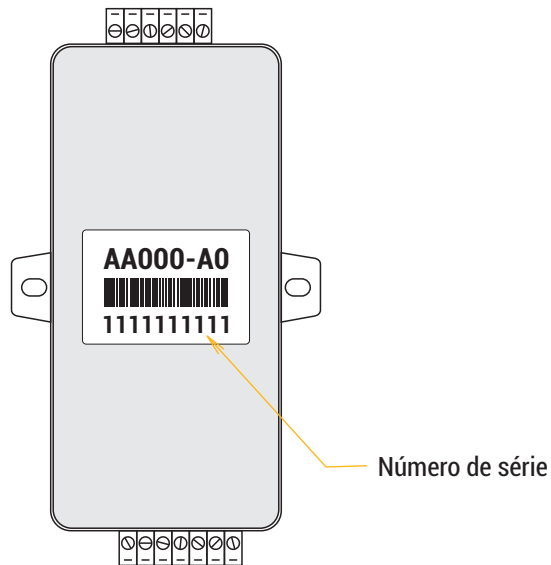

CONTATOS DO SUPORTE AGL

 **+55 37 99931-6778**

 **+55 11 4293-0939 R2**

ACESSANDO A PLATAFORMA WEB

Abra o seu navegador (preferencialmente o Google Chrome) e acesse a URL www.agl.digital.
Preencha os dados criados no momento do registro do Izzy Access. A plataforma estará disponível para uso.

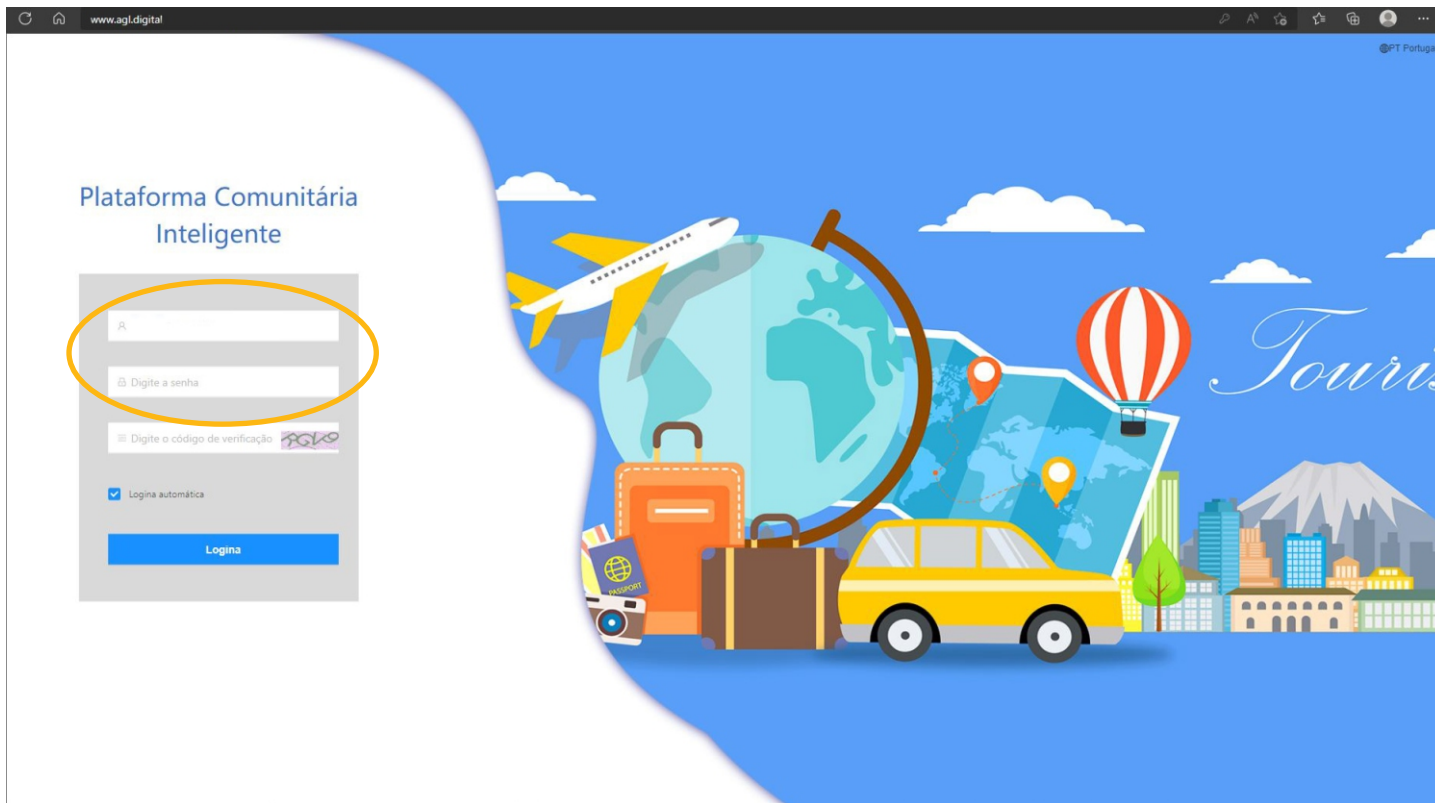

The image shows a browser window displaying the website www.agl.digital. The page features a login form on the left and a large, colorful illustration on the right. The illustration depicts a globe, an airplane, a hot air balloon, a yellow taxi, and various travel-related items like a suitcase and a passport. The word "Tourism" is written in a cursive font on the right side of the illustration. The browser's address bar shows the URL www.agl.digital and the language is set to "PT Portugal".

Plataforma Comunitária Inteligente

Logina automática

ALTERANDO A SENHA DE ACESSO À PLATAFORMA

Com a plataforma aberta, acesse o ícone com o e-mail da sua conta (canto superior direito) e escolha "Centro Pessoal" ou "Account". Em seguida, clique em "Senha" no alto da janela central. Siga as informações na tela para alterar sua senha.

The screenshot shows a web application interface. At the top, a dark green navigation bar contains the text "Plataforma Comunitária ..." and several menu items: "Casa", "Comunidade", "Dispositivo", "Propriedade", "Visitante", "Dados Grandes", and "Sistema". On the right side of this bar, there is a user profile icon with the email "gabrielalves1804@outlook.com" and a "SUPORTE TÉCNICO" link with a bell icon. Below the navigation bar, the main content area is divided into a left sidebar and a central panel. The sidebar features a user profile card with a red-haired avatar, the title "Administrador", and details: "Apelido: GABRIEL", "Papel: Administrador comunitário", and "Última sessão: 2022-07-15 14:30:03". The central panel has a header with "Registo" and a blue link for "Senha" (highlighted with an orange circle). Below this, there is a "Alterar senha" section with three input fields: "Por favor, Digite a senha original", "Por favor, Digite SUA Nova senha", and "Por favor, insira SUA Nova senha novamente". A note between the second and third fields states "Os caracteres 6-16 não podem conter espaços". A blue button labeled "Confirmar a modificação" is positioned at the bottom of the form. On the right side of the main content area, a dropdown menu is open, showing options: "Centro Pessoal" (highlighted with an orange circle), "Logout", and "PT Portugal".

CADASTRANDO A PRIMEIRA PORTA NO CONDOMÍNIO

Para adicionar o dispositivo na plataforma, é necessário cadastrar a porta que ele vai gerenciar. Na aba "Comunidade", acesse o menu lateral esquerdo e clique em "Gestão de Portas".

Em seguida, clique no botão "Adicionar" e complete os dados na janela lateral. Clique em "Enviar" para finalizar.

The screenshot displays the 'Gestão de Portas' (Door Management) interface. The top navigation bar includes 'Comunidade', 'Dispositivo', 'Propriedade', 'Visitante', 'Dados Grandes', and 'Sistema'. The left sidebar contains various management options, with 'Gestão de Portas' highlighted. The main area features a search bar and a table with columns for ID, Nome Da Porta, Localização, Nome do Tipo de posição, Dispositivo de ligação, Criar Data, and Funcionamento. A modal window titled 'Porta Nova' is open, showing a form with the following fields:

- Localização Da instalação:** IZZY GABRIEL ALVES (Nome do condomínio)
- Nome Da Porta:** ACCESS CONTROL AG| (Nome do porta)

The 'Enviar' button is highlighted in the modal. The 'Adicionar' button in the main interface is also highlighted with a red circle and an arrow pointing to the modal.

ADICIONANDO O GERENCIADOR IZZY ACCESS NA PLATAFORMA

Com a porta cadastrada, podemos adicionar o dispositivo na plataforma. Na aba "Dispositivo", verifique se o menu lateral esquerdo mostra selecionado o item "Dispositivo". Clique em "Adicionar" para digitar o número de série do dispositivo. Ao passar para a segunda informação, a janela se expande para preencher a porta correspondente ao dispositivo.

The screenshot displays the 'Dispositivo' management interface. The left sidebar shows the 'Dispositivo' menu item selected. The main area contains a search and filter section with fields for 'Palavras-chave', 'Categoria de dispositivo', 'Device model', 'Estado', and 'Poder'. Below this is a table of devices with columns for 'ID', 'Nome', 'Número de série', 'Categoria', 'Modelo do dispositivo', 'Localização Da instalação', 'Estado', 'Endereço IP', and 'Funcionamento'. A modal window titled 'Adicionar dispositivo' is open, showing input fields for 'Número de série do dispositivo', 'Nome do dispositivo', and 'UUID'. The modal also includes a 'Enviar' button and a 'Cancelar' button. Annotations with arrows point to the 'Adicionar' button in the sidebar and the 'Número de série do dispositivo' field in the modal.

Adicionar dispositivo

• Número de série do disposit

Indique primeiro o número de série do dispositivo e seleccione a localização Da instalação

Nome do dispositivo

UUID.

Sistema de integração de terceiros chave primária

Enviar Cancelar

Número de série do dispositivo

Após preencher o Número de série clique aqui para expandir a janela. Em seguida, vincule a porta como mostra a imagem a seguir.

VINCULANDO UMA PORTA NO GERENCIADOR IZZY ACCESS

Ao preencher o número de série do Gerenciador, a janela vai se expandir e pedir mais dados. Preencha como mostra a imagem abaixo e finalize clicando no botão "Enviar".

The screenshot shows the 'Adicionar dispositivo' (Add device) form in the IZZY ACCESS interface. The form is partially filled with the following information:

- Número de série do dispositivo:** 4289305814
- Tipo de máquina:** Máquina de porta Comum
- Localização Da instalação:** Por favor, selecione a Porta
- Dentro e fora do estado:** Todos
- Nome do dispositivo:** (empty)
- UUID:** (empty)
- Sistema de integração de terceiros chave primária:** (empty)
- Número Da Porta:** (empty)
- Modelo do dispositivo:** BC220-C3

Red arrows point to the following fields with labels:

- Número de série do dispositivo:** Points to the serial number input field.
- Escolha a porta para o dispositivo:** Points to the 'Localização Da instalação' dropdown menu.
- As demais informações são opcionais:** Points to the 'Nome do dispositivo', 'UUID', 'Sistema de integração de terceiros chave primária', and 'Número Da Porta' fields.

CADASTRO DE USUÁRIOS NA PLATAFORMA

Já com o dispositivo cadastrado no sistema, podemos incluir os usuários. Na aba "Comunidade" abra no menu lateral esquerdo a opção "Domínio". Clique em "Adicionar" para incluir o novo usuário. Preencha os dados conforme a imagem abaixo. O e-mail utilizado no cadastro deve ser o mesmo da conta do aplicativo Izzy Access para o usuário ter acesso via aplicativo.

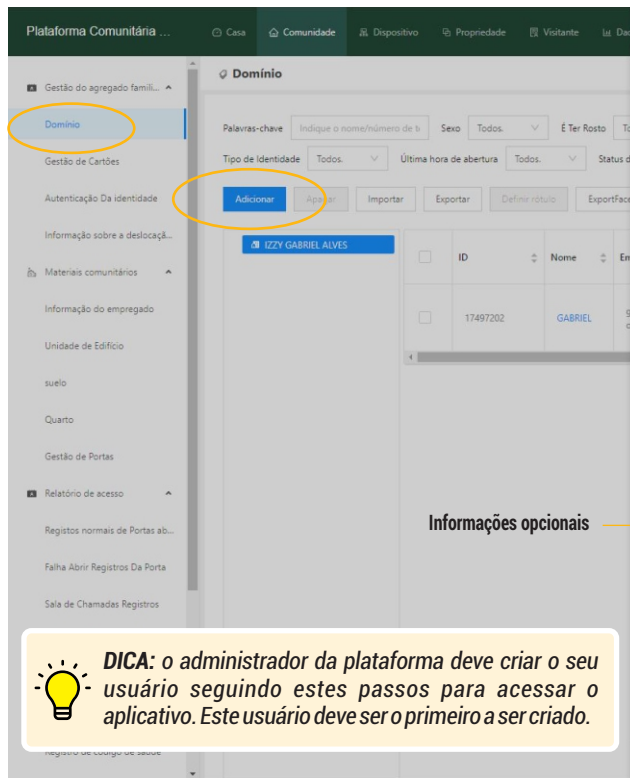

Informações opcionais

DICA: o administrador da plataforma deve criar o seu usuário seguindo estes passos para acessar o aplicativo. Este usuário deve ser o primeiro a ser criado.



Imagem do usuário (opcional)
Pode-se capturar a imagem diretamente por web cam na hora do cadastro Ou inserir uma foto que esteja no computador.

Nome do usuário

E-mail do usuário

Portas que o usuário terá acesso

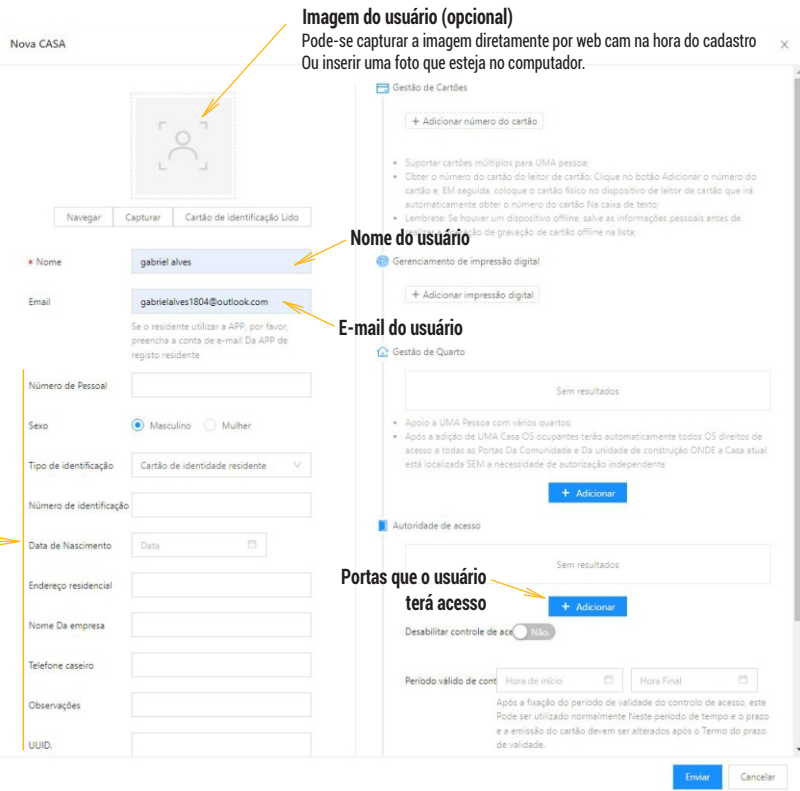
Enviar Cancelar

HABILITANDO USUÁRIOS ADMINISTRADORES PARA APLICATIVO

Esta configuração deve ser feita nas contas dos usuários que serão administradores que terão acesso às configurações no aplicativo. Cada plataforma deve ter pelo menos um administrador. O Administrador que vai colocar o Gerenciador Izzy Access na rede Wi-Fi através do aplicativo. Sem o administrador, o dispositivo não entra na rede Wi-Fi.

Para habilitar o usuário como Administrador, na aba "Comunidade", vá no menu lateral esquerdo e escolha "Autorização de usuários". Em seguida, clique em "Adicionar Pessoal" e preencha os dados conforme mostra a imagem abaixo.

Plataforma Comunitária ... Casa Comunidade Dispositivo Propriedade Visitante Dados Grandes Sistema

Domínio

Palavras-chave Indique o nome/telefone móvel/posição Sexo Todos. Pesquisar

Adicionar departamento Adicionar Pessoal Pessoal de entrega Exportar funcionários Autorização

Departamento EU IRIA Nome Sexo

Nome → Nome

Departamento → Departamento Por favor, selecione

E-mail → E-mail

Se o residente utilizar uma APP, por favor, acesse a uma conta de e-mail da APP de registro de residente

Informações Opcionais →

- Número de trabalho
- Posição
- Tipo de identificação Cartão de identidade e...
- Número de identificação
- Sexo Masculino Mulher
- Data de Nascimento Dados
- UUID.

DICA: somente os administradores terão que passar por este processo. Ao informar para a plataforma que o usuário é administrador, ele tem o acesso às configurações disponibilizadas no aplicativo. Para os usuários comuns, esta etapa não é realizada e o ícone da engrenagem não fica disponível no aplicativo.

Adicionar Pessoal

Cartão de identificação Lido

Navegar Capturar

Gestão de Cartões

- +Adicionar número do cartão
- Suportar vários cartões para UM usuário
- Obter o número do cartão do leitor de cartão: Clique no botão Adicionar o número do cartão e em seguida, coloque o cartão físico no dispositivo de leitor de cartão que irá obter automaticamente o número do cartão na caixa de texto;
- Lembrete: Veja um dispositivo offline, salve informações como pessoas antes de realizar a operação de cartão offline na lista;

Gerenciamento de impressão digital

+Adicionar impressão digital

Acesso

Desabilitar controle de acesso Não

Período válido Hora de início Hora Final

Após o acesso, o período de validade pode ser utilizado normalmente Neste período de validade e a emissão do cartão devem ser alterados após o prazo de validade após o prazo de validade.

Permissões de pressão

Alarme de temperatura normal Não

common_communityGroupChat

Tipo de identidade membro administrador senhor

Enviar Cancelar

INSTALANDO E CONFIGURANDO O APLICATIVO IZZY ACCESS

Abra a loja de aplicativos no seu celular e pesquise por "Izzy Access". Instale o aplicativo e registre a conta utilizando o e-mail que foi usado para criar o usuário na plataforma. Se o usuário já tem conta no Izzy Access e não está cadastrado na plataforma, para poder acessá-la, o cadastro deve ser feito utilizando o e-mail da conta do Izzy Access.

Ajustes do dispositivo e configurações do Wi-Fi (esta opção está disponível apenas para os administradores).

Abertura da porta via Wi-Fi ou Bluetooth

Acessa as configurações da conta (como troca de senha, logout e histórico do usuário).

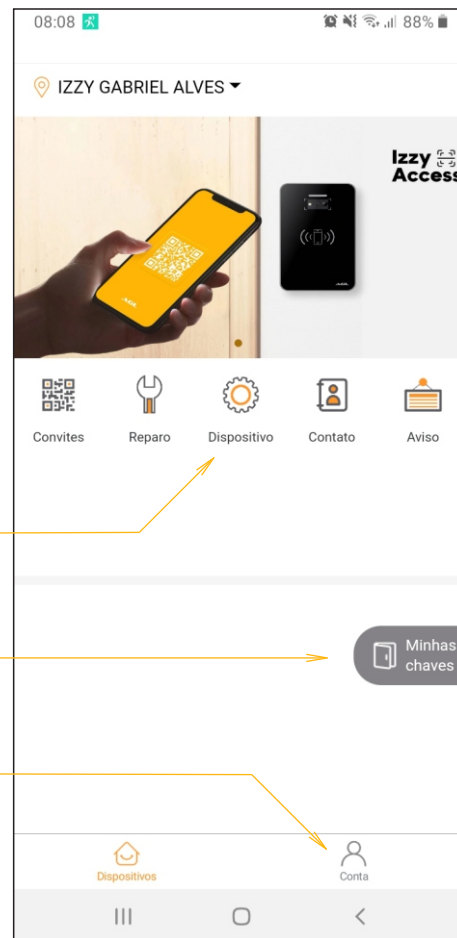

CONFIGURANDO O GERENCIADOR IZZY ACCESS NA REDE WI-FI

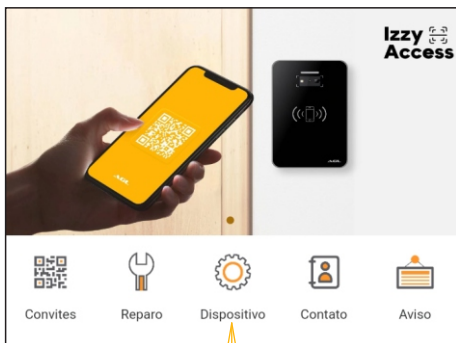

1- Abra 'Dispositivo' no aplicativo

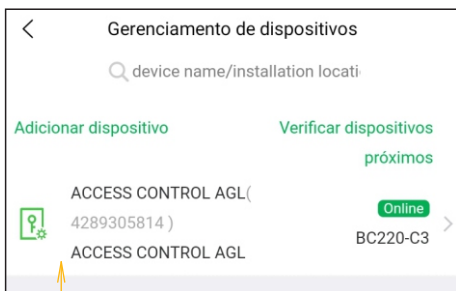

2- Selecione o dispositivo a ser configurado. Caso exista mais de um, todos serão exibidos em forma de lista.

3- Abra 'Configurar parâmetros'

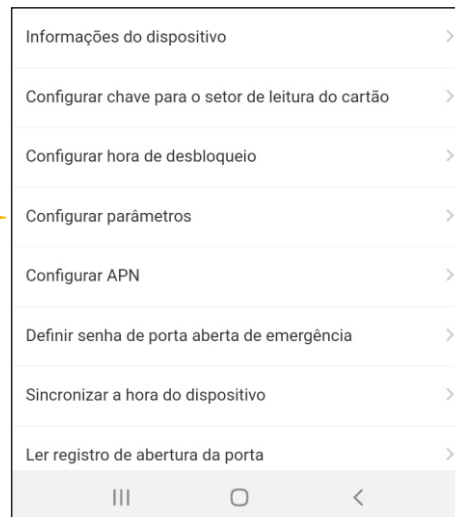

4- No Android, escolha a rede Wi-Fi.
No iOS, digite o nome da rede.

Em seguida, digite a senha e toque em 'Salvar configurações'

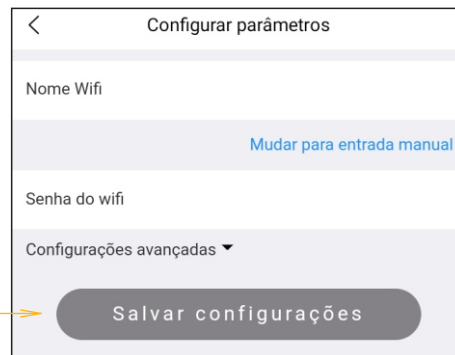

CONFIGURANDO AS FUNÇÕES STAND-ALONE DO FACE ID

Para ter acesso a todas as funções "stand alone" do Face ID, acesse o manual "stand alone" do mesmo, através do QR Code abaixo:



CADASTRO DE USUÁRIOS NO FACE ID

Ao acessar o menu Usuário, é possível fazer um novo cadastro, fazer alterações em usuários cadastrados, fazer cópia de segurança e restaurar cópia de segurança (como mostra a imagem abaixo).

Para cadastrar um novo usuário, selecione 'Inscrever' no menu e confirme com a tecla 'Ok'. Será fornecido um ID livre (também é possível informar o ID desejado, só não pode ser repetido.) Digite o nome do usuário e confirme com o botão 'Ok'.

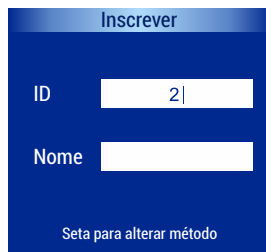

Selecione o meio de acesso desejado (rosto ou cartão / chave digital) e siga as instruções na tela de acordo com o meio escolhido.



- Cadastro do rosto do usuário
- Cadastro de cartão / chave digital

Cadastro de Rosto

- Selecione 'Rosto' no menu Inscrever
- Posicione o rosto centralizado na marca que aparece na tela. Se for necessário, aproxime ou distancie o rosto da câmera do Face ID.
- Gire o rosto lentamente para a esquerda e para a direita. Em alguns casos é necessário olhar um pouco acima ou um pouco abaixo da linha horizontal do Face ID.
- Observe se a barra de progresso está sendo preenchida. Na medida em que se posiciona corretamente para o Face ID e se movimenta nas direções corretas, a barra vai se preenchendo.
- Ao terminar o preenchimento da barra, o cadastro foi concluído.



DICA: Para maior segurança ao acessar o menu, tenha ao menos uma face com o perfil de administrador. Existindo um administrador, sempre que o menu for acessado, será necessário sua validação pelo administrador. Para isso, atribua o privilégio de administrador nos ajustes de usuários para a face escolhida. O Face ID suporta até 10 usuários administradores.

Cadastro de Cartão / Chave Digital

- Selecione 'Cartão' no menu Inscrever
- Pegue o cartão / chave digital (125Khz) a ser cadastrada e posicione em frente a tela do Face ID.
- Se for necessário, mova o cartão / chave digital para a esquerda e para a direita da tela, sem ultrapassar o limite do Face ID.
- Ao ler a informação do cartão / chave digital, o Face ID emite um bip e exibe uma mensagem de cadastro feito com sucesso.
- O cartão / chave digital está cadastrado e pronto para ser usado.

CADASTRANDO UMA TAG/FACE - ETAPA 1 DE 3

Com o Face ID instalado e configurado, podemos gravar as Faces/TAGs que serão gerenciadas. Para ambos, é necessário capturar o número do ID ao qual foi cadastrado o usuário no Face ID. Para isso basta acessar o menu de "usuários" do Face ID e visualizar os ID's dos usuários já cadastrados no Face ID localmente. Caso deseje, também é possível ver o ID do usuário seguindo o passo a passo abaixo. Passe uma TAG ou aproxime um rosto já registrados no Face ID. Em seguida, abra a janela dos registros de falha para capturar que código foi recebido pelo gerenciador. Para abrir a janela vá na guia "Comunidade". No menu lateral esquerdo abra "Registro de falha de abertura" e veja o último registro.

Plataforma de nuvem de ... 🏠 Página inicial 👤 comunidade 🔧 Equipamento 🏠 Serviços imobiliários 👤 visitante 🚗 estacionamento 🏠 Comerciante 📊 big data ⚙️ configurar 👤 hls.api@me.com 🔔 IZZY GABRIEL ... 📍 Brazil/Minas Ge.

Registro de falha na abertura da porta

Número de série do equipamento Nome do equipamento Nome completo número de telemóvel Número do cartão

Modo de abertura da porta Tipo de identidade

Última hora hora de início Hora final

Horário de abertura	Nome completo	Nome do equipamento	Ponto de evento	Modo de abertura da porta	Dados de reconhecimento facial	Snap
2022-09-14 11:23:58	(nada)	ACCESS CONTROL AGL(4281 835924)	ACCESS CONTROL AGL	Erro na senha de abertura da porta [62198]	nada	
2022-09-14 11:23:50	(nada)	ACCESS CONTROL AGL(4281 835924)	ACCESS CONTROL AGL	A abertura temporária da porta da senha falhou	nada	
2022-09-14 11:23:49	(nada)	ACCESS CONTROL AGL(4281 835924)	ACCESS CONTROL AGL	Erro na senha da abertura da porta [62200]	nada	
2022-09-14 11:23:49	(nada)	ACCESS CONTROL AGL(4281 835924)	ACCESS CONTROL AGL	Erro na senha da abertura da porta [62203]	nada	
2022-09-14 11:23:46	(nada)	ACCESS CONTROL AGL(4281 835924)	ACCESS CONTROL AGL	Erro na senha da abertura da porta [62203]	nada	
2022-09-14 11:23:44	(nada)	ACCESS CONTROL AGL(4281 835924)	ACCESS CONTROL AGL	A abertura temporária da porta da senha falhou	nada	
2022-09-14 11:23:43	(nada)	ACCESS CONTROL AGL(4281 835924)	ACCESS CONTROL AGL	Erro na senha da abertura da porta [62198]	nada	
2022-09-14 11:23:42	(nada)	ACCESS CONTROL AGL(4281 835924)	ACCESS CONTROL AGL	A abertura temporária da porta da senha falhou	nada	
2022-09-14 11:23:41	(nada)	ACCESS CONTROL AGL(4281 835924)	ACCESS CONTROL AGL	Err po		
2022-09-14 11:23:40	(nada)	ACCESS CONTROL AGL(4281 835924)	ACCESS CONTROL AGL	Err po		
2022-09-14 11:23:40	(nada)	ACCESS CONTROL AGL(4281 835924)	ACCESS CONTROL AGL	A abertura temporária da porta da senha falhou		
		ACCESS CONTROL AGL(4281 835924)		Erro na senha da abertura da		

ID do usuário ao qual a TAG/Face estão atribuídas

DICA:  *encontre nos registros o último registro de erro. Se for necessário, atualize a página (F5 do teclado). Selecione o número conforme a imagem e anote ou copie para uso posterior.*

frequentes 3442 tira < 1 2 3 4 5 ... 69 > 50 / página

CADASTRANDO UMA TAG/FACE - ETAPA 2 DE 3

O próximo passo é associar o código do ID que foi lido na etapa anterior. Para associar o código ID ao usuário, vá na guia "Comunidade" e no menu lateral esquerdo em "Agregado familiar". A lista de usuários cadastrados é exibida. Encontre o usuário que receberá a atribuição do ID e clique no "Editar" à direita na linha do usuário escolhido (como mostra a imagem abaixo).

Plataforma de nuvem de ...

comunidade

agregado familiar

palavra-chave: Por favor, insira nome, número. Sexo: inteiro. Há alguma fotografia?: inteiro. Existe um número de telemóvel?: inteiro. Há um número de cartão?: inteiro. Tem um quarto?: inteiro.

Tipo de identidade: inteiro. Última hora de abertura: inteiro. Estado do controlo de acesso: inteiro. rótulo: inteiro. consulta. Repor. Leitor de cartões.

recém-adicionado. apagar. Importar. exportação. Definir a legenda. Exportar imagens faciais. Sincronizar os dados com o dispositivo. Importar o cartão de identificação e apagar o residente. Operação em lote. Descrição offline da escrita do cartão.

ID	Nome completo	caixa de correio	Sexo	Foto	Número do cartão	sala	Período de validade do controlo de acesso	Estado do controlo de acesso	operação
17497202	GABRIEL	gabrielalves1804@outlook.com	masculino					normal	editar. apagar. Sincronizar offline de e cartões

Botão editar do usuário escolhido

frequentes 1 tira < 1 > 50 / página

CADASTRANDO UMA TAG/FACE - ETAPA 3 DE 3

Ao clicar no botão "Editar" do usuário, a janela para adicionar o código/senha é aberta. Clique no botão "+ Adicionar o número do cartão" e cole ou digite o número do ID copiado na etapa anterior. Em seguida, pressione "Enviar" no fim da página para concluir o processo.

Plataforma de nuvem de ...

Página inicial comunidade equipamento Serviços imobiliários

agregado familiar

palavra-chave Por favor, insira nome, número Sexo inteiro Há alguma fotografia

Tipo de identidade inteiro Última hora de abertura inteiro Estado c

redim-adicionado apagar Importar exportação Definir a legenda

ID	Nome completo	ca
17497202	GABRIEL	9

Editar a casa

Gestão de cartões

+ Adicionar o número do cartão

Adicionar o código do ID do usuário adquirido na etapa anterior

Nome completo GABRIEL

caixa de correio gabrielalves1804@outlook.cz

Se o residente usar o aplicativo, preencha a conta de e-mail do aplicativo de registro de residente

Personal n.o.

Sexo masculino fêmea

Tipo de documento ID

Número de identi

data de nascimento Data

Endereço residencial

firma

Telefone doméstico

observações

Gestão de impressões digitais

+ Adicionar impressão digital

Gestão de sala

Sem resultados

Apóio a várias salas para uma pessoa:

Após a adição da casa, o morador terá automaticamente todos os portões da comunidade e todos os direitos de controle de acesso da unidade de construção onde a casa atual está localizada, sem qualquer autorização independente

+ adicionar a

Autoridade de controle de acesso

ACCESS CONTROL
AGL/Portão comunitário
4281835924
IZZY GABRIEL ALVES

apagar

+ adicionar a

Desativar o controle de não

Período de validade de hora de início

Enviar cancelar

BLOQUEANDO UMA TAG/FACE

Para bloquear/desbloquear o acesso pela TAG/Face, volte na janela de vinculação do controle ao usuário (clcando no botão "Editar" na mesma linha do usuário que deseja bloquear) e habilite a opção "Bloquear acesso" como mostra a imagem abaixo. Em seguida, pressione "Enviar" no fim da página para concluir o processo.

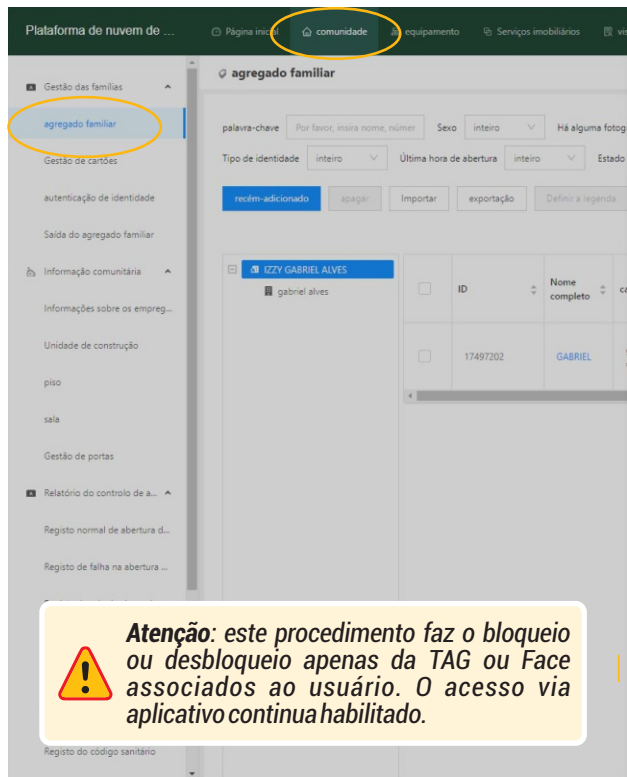

Plataforma de nuvem de ...

Página inicial comunidade equipamento Serviços imobiliários

Gestão das famílias

agregado familiar

Gestão de cartões

autenticação de identidade

Saída do agregado familiar

Informação comunitária

Informações sobre os empreg...

Unidade de construção

piso

sala

Gestão de portas

Relatório do controle de a...

Registro normal de abertura d...

Registro de falha na abertura ...

Registro do código sanitário

agregado familiar

palavra-chave Por favor, insira nome, número Sexo inteiro Há alguma fotogr

Tipo de identidade inteiro Última hora de abertura inteiro Estado c

redim-adicionado apagar Importar exportação Definir a legenda

ID	Nome completo	ca
17497202	GABRIEL	9



Atenção: este procedimento faz o bloqueio ou desbloqueio apenas da TAG ou Face associados ao usuário. O acesso via aplicativo continua habilitado.

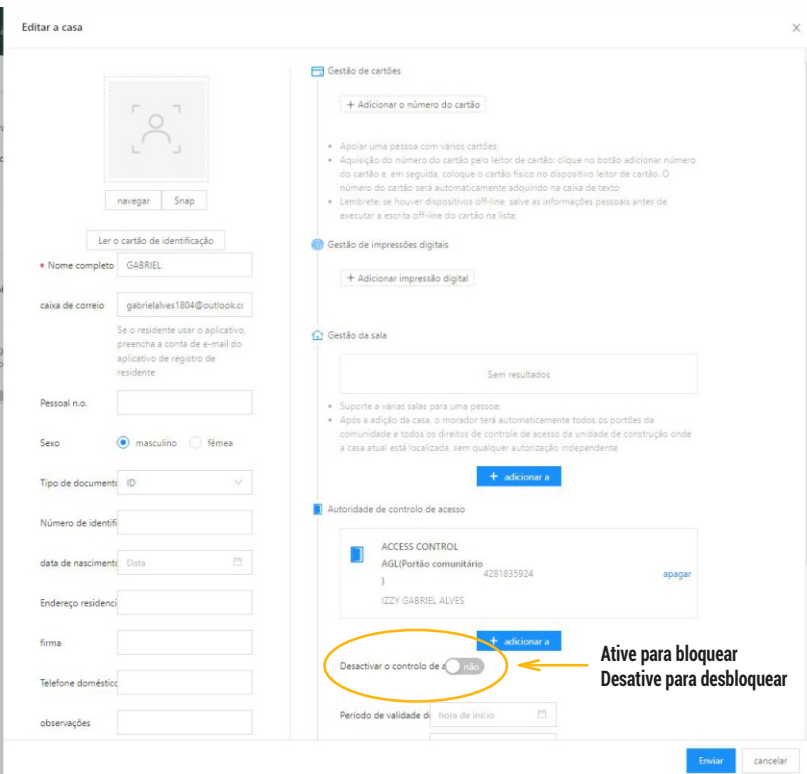

Editar a casa

Gestão de cartões

+ Adicionar o número do cartão

- Apoiar uma pessoa com vários cartões
- Aquisição do número do cartão pelo leitor de cartões: clique no botão adicionar número do cartão e, em seguida, coloque o cartão físico no dispositivo leitor de cartões. O número do cartão será automaticamente adquirido na casa de teste;
- Lembrete: se houver dispositivos off-line, salve as informações pessoais antes de executar a escrita off-line do cartão na lista.

Gestão de impressões digitais

+ Adicionar impressão digital

Gestão de sala

Sem resultados

- Suporte a várias salas para uma pessoa;
- Após a adição da casa, o morador terá automaticamente todos os portões da comunidade e todos os direitos de controle de acesso da unidade de construção onde a casa atual está localizada, sem qualquer autorização independente

+ adicionar a

Autoridade de controle de acesso

ACCESS CONTROL	AGL/Portão comunitário	4281835924	apagar
IZZY GABRIEL ALVES			

Desativar o controle de não

Período de validade de hora de início

Enviar cancelar

Ative para bloquear
Desative para desbloquear

EXCLUINDO UMA TAG/FACE

Para excluir uma TAG ou Face, volte na janela de vinculação do controle ao usuário (clcando no botão "Editar" na mesma linha do usuário que deseja excluir a TAG ou Face) e clique no "X" em frente ao número do ID atribuído no Face ID a ser excluído como mostra a imagem abaixo. Em seguida, pressione "Enviar" no fim da página para concluir o processo.

Plataforma de nuvem de ...

comunidade

agregado familiar

Gestão das famílias

agregado familiar

Gestão de cartões

autenticação de identidade

Saída do agregado familiar

Informação comunitária

Informações sobre os empreg...

Unidade de construção

piso

sala

Gestão de portas

Relatório do controle de a...

Registo normal de abertura d...

Registo de falha na abertura ...

Registo da sala de chamadas

Registo de detecção facial

Registo facial

Registo de eventos de alarme

Registo do código sanitário

agregado familiar

palavra-chave Por favor, insira nome, número Sexo inteiro Há alguma fotogr

Tipo de identidade inteiro Última hora de abertura inteiro Estado c

recém-adicionado apagar Importar exportação Definir a legenda

ID	Nome completo
17497202	GABRIEL

Editar a casa

Gestão de cartões

62198 X Adicionar número de cartão

Clique no 'X' do ID que deseja excluir

Adicionar número de cartão

- Apoiar uma pessoa com vários cartões
- Aquisição do número do cartão pelo leitor de cartão: clique no botão adicionar número do cartão e, em seguida, coloque o cartão físico no dispositivo leitor de cartão. O número do cartão será automaticamente adquirido na caixa de texto;
- Lembrete: se houver dispositivos off-line, salve as informações pessoais antes de executar a escrita off-line do cartão na lista;

Gestão de impressões digitais

+ Adicionar impressão digital

Gestão de sala

Sem resultados

- Suporte a várias salas para uma pessoa;
- Após a adição da casa, o morador terá automaticamente todos os portões da comunidade e todos os direitos de controle de acesso da unidade de construção onde a casa atual está localizada, sem qualquer autorização independente

+ adicionar a

Autoridade de controle de acesso

ACCESS CONTROL	AGL(Portão comunitário)	apagar
IZZY GABRIEL ALVES	4281835924	

+ adicionar a

Desativar o controle de não

Período de validade de hora de início

Enviar cancelar

ACIONANDO O GERENCIADOR VIA APLICATIVO

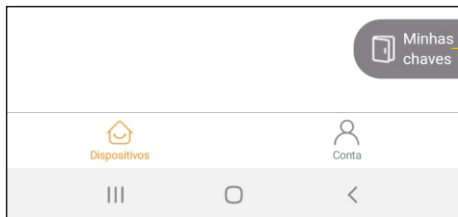

Na primeira tela do aplicativo, acione 'Minhas chaves'

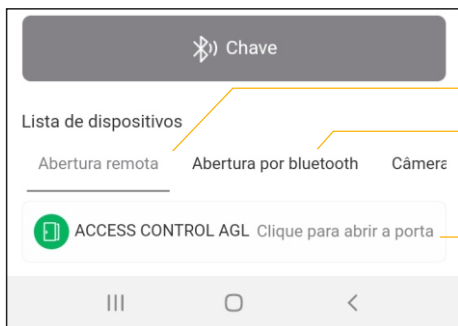

Abertura por Wi-Fi (remota)

Abertura por Bluetooth (local)

Botão para realizar o acionamento

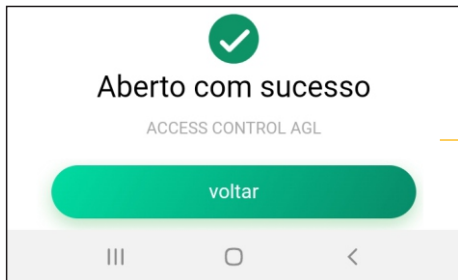

Acionamento realizado!

CERTIFICADO DE GARANTIA

Firma-se por meio deste instrumento, a garantia contratual prevista no art. 50 do Código de Defesa do Consumidor. Reger-se-á a presente garantia pelos termos e condições abaixo expostas.

Para usufruir desta garantia, o consumidor deverá, obrigatoriamente, utilizar-se de uma das Assistências Técnicas Credenciadas AGL, especificamente aquelas que constam na relação que se encontra no site www.aglbrasil.com ou utilizar-se dos serviços da própria fábrica. Esta garantia é válida apenas no território brasileiro. O transporte de ida e volta do produto até a Assistência Técnica autorizada ou fábrica, é de total responsabilidade do consumidor. No caso do consumidor solicitar à Assistência Técnica autorizada o atendimento domiciliar, deverá custear o deslocamento do técnico, não sendo as taxas referentes à visita cobertas por esta garantia.

I. Condições Gerais da Garantia

A presente garantia é concedida aos produtos fabricados ou comercializados pela AGL e tem vigência pelo período de 12 meses, já incluso neste o prazo da garantia legal. O período de garantia é contado a partir da data de emissão da nota fiscal ao consumidor. No período de garantia a mão de obra necessária e a troca de peças, partes e componentes é gratuita, desde que fique comprovado defeito de matéria prima ou fabricação. A constatação de defeito de defeito de matéria prima ou fabricação só é válida para os fins deste certificado de garantia quando verificados por Assistências Técnicas Credenciadas AGL.

II. Causam a exclusão imediata da Garantia

1. A não comprovação da data de compra, através da nota fiscal e certificado de garantia preenchido.
2. Mau uso do produto.
3. Desgaste natural do produto.
4. Se o produto tiver sofrido qualquer tipo de influência de natureza química, eletromagnética, elétrica ou de animais (insetos, etc...).
5. O não cumprimento das orientações do manual do produto, ou de qualquer orientação contida no produto.
6. A violação, conserto, ajuste, instalação, reinstalação, modificação ou intervenção de qualquer natureza realizada no produto por pessoa não autorizada pela AGL.
7. A ligação do produto em rede elétrica não compatível com o produto, ou que possua grandes oscilações.
8. Se os danos ao produto forem oriundos de acidentes, sinistros, agentes da natureza (raios, inundações, desabamentos, etc...)
9. A constatação de que o problema no produto não é oriundo de defeitos relativos à matéria prima utilizada pela fábrica ou de defeitos no processo de fabricação.

CONSUMIDOR:

Nome: _____ CPF: _____ Data da compra: _____ Assinatura: _____

NF: _____ Cód do Produto: _____ Nº de Série: _____ Revenda: _____

RESPONSÁVEL PELA INSTALAÇÃO:

Empresa / Profissional: _____ CPF / CNPJ: _____

Telefone: _____ Email: _____ Data: _____



Tecnologia para descomplicar a vida.

AGL Eletrônicos do Brasil

Rua Ferroviário Anísio Viriato, 330
Bairro São Judas Tadeu - Divinópolis/MG
CEP 35.501-256 - Tel: (11) 4239-0939
CNPJ: 21.725.948/0001-84
sac@aglbrasil.com