



# CENTRAL PCD

CENTRAL PCD-24F/40/80  
CENTRAL PCD-80B / EXPANSIÓN PCD-80E

Manual de Instrucciones - Rev.09

# Sumario

Características de la central.....	1
Voltagem de instalación.....	2
Tipos de protecciones recomendadas.....	3
Configurando las expansiones (PCD-80E).....	6
Acoplado dos centrales (PCD-40,PCD-80 Y PCD-80B).....	7
Conectando a la computadora.....	7
Operaciones con la central.....	7/8

## 1- Características de la Central

- . Hasta 40 extensiones (PCD-40 con central de 8 extensiones) u 80 extensiones (PCD-80 con central de 16 extensiones), o 24 extensiones en la central fija (PCD-24F), hasta 480 extensiones con la central base PCD-80B y 5 módulos de expansión PCD-80E.
- . Numeración flexible de las extensiones (cualquier número de hasta 8 cifras)
- . Placa de acoplamiento (sólo PCD-40, PCD-80 y PCD-80B)
- . Bina en todas las extensiones
- . Panel colectivo para un bloque o varios bloques
- . Panel individual
- . Terminal de portería dedicado
- . Hasta 4 enlaces de comunicación simultáneos en PCD-24F, PCD-40 y PCD-80 (prioridad para porterías y panel de calle)
- . Hasta 8 enlaces de comunicación simultáneos en la central PCD-80B (prioridad para portería y panel de calle).
- . Mensajes de voz
- . AntiSpam
- . Identificación de extensión
- . Identificación de programación de extensiones
- . Características principales:
  - . Portero Presente
  - . Línea directa con o sin retardo
  - . Pánico
  - . Desvío de llamadas internas (sígueme)
  - . Función portero (no molestar)
  - . Software para programación vía PC
  - . Programación flexible de la numeración de extensiones a través del teléfono

## 2- Especificaciones Técnicas

- . Capacidad de la central
  - . Utilizando las centrales de 8 extensiones y 4 enlaces (PCD-40)
  - . Capacidad mínima: 8 extensiones
  - . Capacidad máxima: 40 extensiones
  - . Ampliable cada 8 extensiones
  - . Utilizando las centrales de 16 extensiones y 4 enlaces (PCD-80)
  - . Capacidad mínima: 16 extensiones
  - . Capacidad máxima: 80 extensiones
  - . Utilizando las centrales de 16 extensiones 8 enlaces (PCD-80B)
  - . Capacidad mínima: 16 extensiones
  - . Capacidad máxima: 480 extensiones con 5 expansiones
  - . Ampliable cada 16 extensiones
  - . PCD-24F tiene una capacidad fija de 24 extensiones

IMPORTANTE: NO ES POSIBLE MEZCLAR CENTRALES DE 8 EXTENSIONES CON CENTRALES DE 16 EXTENSIONES.

### . Dimensiones de la central



Figura 1 - Dimensión de la Central

## Voltaje de Alimentación

La central se puede utilizar en 110 o 220V. Seleccione el voltaje al conectar los cables.  
**IMPORTANTE:** El uso de la tensión incorrecta puede dañar el producto



Figura 2- Esquema de la entrada de alimentación de 110 V  
**IMPORTANTE:** Conectar a tierra el punto de tierra de la fuente

## Recomendaciones de Instalación

Determinando el local de instalación

Siempre que sea posible, siga las siguientes recomendaciones:

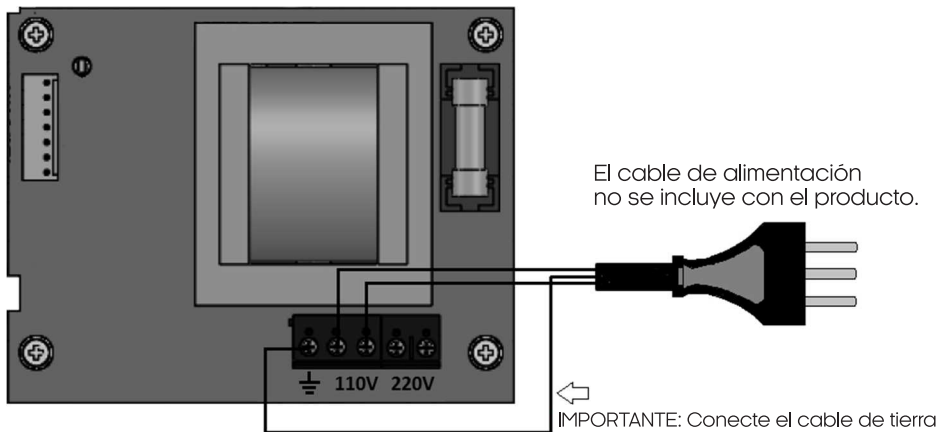
Evite los locales húmedos

Evite las zonas mal ventiladas

Evite los lugares cercanos a equipos de radiofrecuencia

Evitar ubicaciones con vibraciones

Prefiera ubicaciones que permitan una distribución uniforme de los cables, reduciendo las distancias máximas entre la central y sus terminales

## Tipos de cables recomendados

Interior: CI

Exterior: CCE-APL o CTP-APL

Resistencia máxima del conjunto (cable + terminal) debe ser inferior o igual a 1100 Ohmios (500 Ohmios para el cable y 600 Ohmios para el TDI-100)

Cable externo:  
CCE  
CTP-APL

Cable interno:  
CI



Figura 3- Tipos de cables recomendados

**IMPORTANTE:** El uso de cables no blindados facilita la entrada de transitorios que pueden causar ruidos indeseables. El blindaje del cable debe estar siempre conectada a tierra.

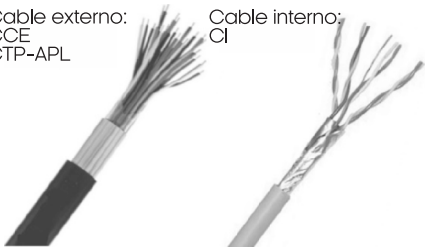

## Tipos de protecciones recomendadas

### Instalaciones en Condominios Verticales

Puesta a tierra de la central y del blindaje del cable

Nobreak con trafo de aislamiento específico para equipos de telecomunicaciones

### Instalaciones en Condominios Horizontales (instalaciones críticas)

Puesta a tierra de la central y blindaje de cables

Nobreak con trafo de aislamiento específico para equipos de telecomunicaciones

Bloques de protección individuales en cada interno



Figura 4- Protecciones recomendadas

**IMPORTANTE:** El principal objetivo de la conexión a tierra y de las protecciones recomendadas es proteger al usuario del equipamiento. La conexión a tierra debe ser hecha de acuerdo con la norma NBR-5419.

### Terminal de Comunicación del Departamento

Es posible marcar directamente para el punto deseado, posee ajuste de volumen de timbre bajo o alto, rellamada automática y MUTE.



Figura 5-Terminal de departamento

### Conexiones de la central

Conexión de placas de internos (PCD-40, PCD-80 y PCD-80B)

Existen 5 slots para la conexión de placas de internos, todas ellas etiquetadas con "PLACA DE INTERNO" y su posición (1 a 5).



Figura 6- Slots de conexión de las Placas de Internos

### Conexión del acoplamiento (PCD-40, PCD-80 y PCD-80B)

Existe un slot exclusivo para la conexión de placa del acoplamiento. Está identificado con el nombre PLACA ACOP.

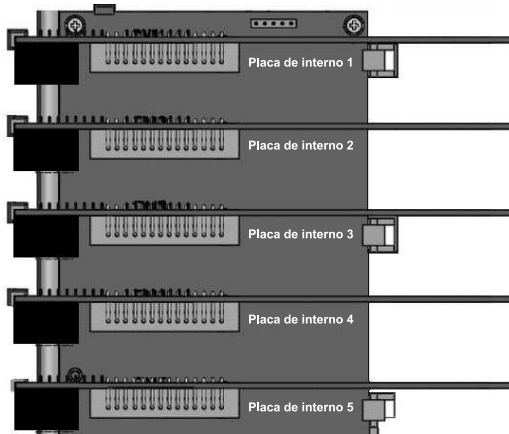

Figura 7- Slots de conexión de las Placas de Acoplamiento

### Conexión de los internos

Cada placa de interno tendrá 8 (placa de 8 internos) o 16 internos (planca de 16 internos). Uno de los cables del terminal tendrá que conectarse a un interno libre y el otro cable, a uno de los conectores "COMÚN DE LOS INTERNOS" de la base central.

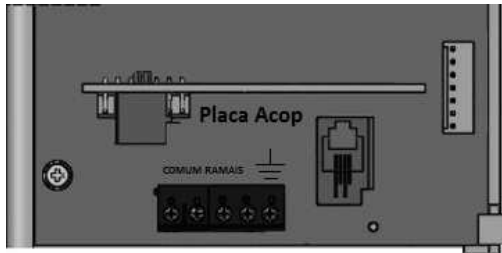

Figura 8- Puntos de Conexión de los internos PCD-40 y PCD-80

Figura 8- Puntos de Conexión de los internos PCD-40 y PCD-80



Figura 9- Identificación de los internos (Placa de 8 y 16 internos)

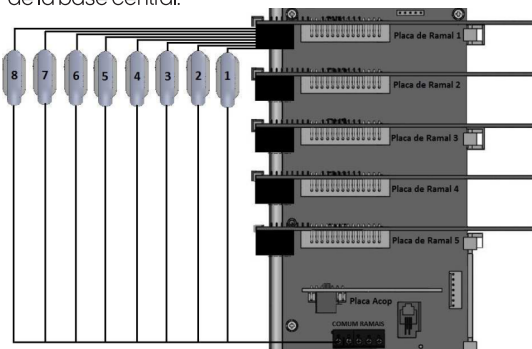

Figura 10- Identificación de los internos (16 internos balanceados)

**IMPORTANTE:** Las placas de internos de las centrales PCD-40 y PCD-80 son diferentes de las placas de los internos de la PCD-80B y PCD-80E

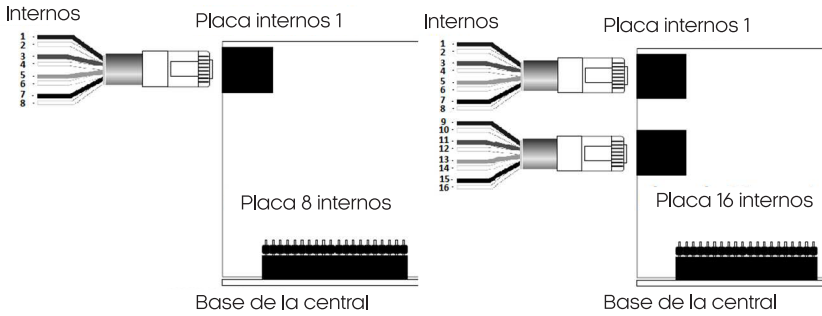

Figura 11- Puntos de conexión de los internos PCD-24F

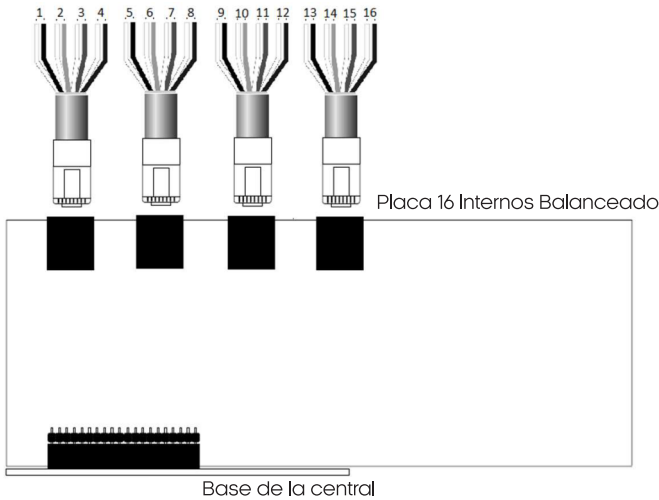
## Configuración de las Expansiones (PCD-80E)

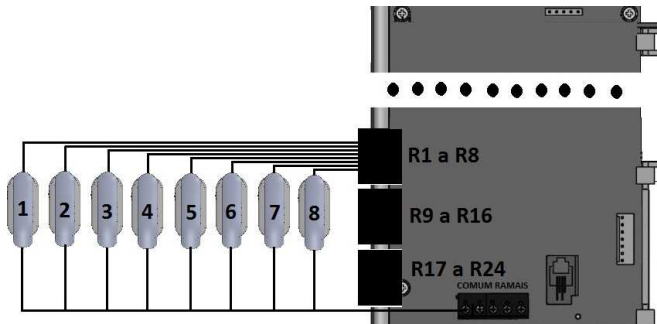

Figura 12 - Posición de los jumpers en las expansiones

J3	J2	J1	Expansión	Interno
abierto	abierto	abierto	1	81 a 160
abierto	abierto	cerrado	2	161 a 240
abierto	cerrado	abierto	3	241 a 320
abierto	cerrado	cerrado	4	321 a 400
cerrado	abierto	abierto	5	401 a 480

**IMPORTANTE:** Nunca configurar dos expansiones con el mismo número, ya que el sistema no funcionará. De patrón, todas salen configurados como Expansión 1. Las expansiones PCD-80E son accesorios de la central base PCD-80B y no funcionan sin ella.

### Conexión del panel externo

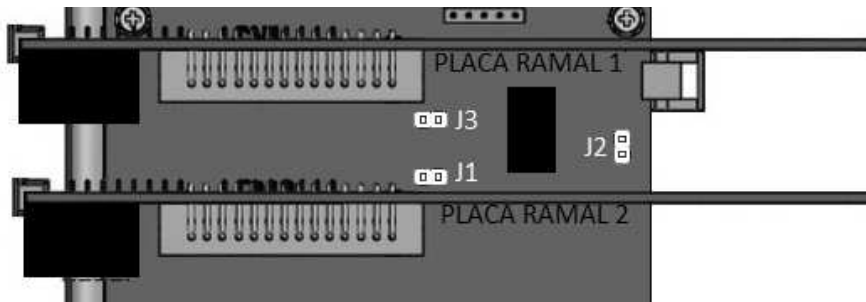
El panel externo se puede conectar a cualquier interno de la central, con excepción del interno 1 (Interno de configuración)



Figura 13 - Conexión de placa de calle en la central del interno 16

## Acoplado dos centrales (PCD40, PCD-80 y PCD-80B)

Para que las extensiones de dos centros distintos puedan comunicarse entre sí, utilizamos un acoplamiento entre centrales (se requiere el uso de la placa de acoplamiento). Para esto, conecte la salida de acoplamiento de la central A a un interno libre de la central B y viceversa.

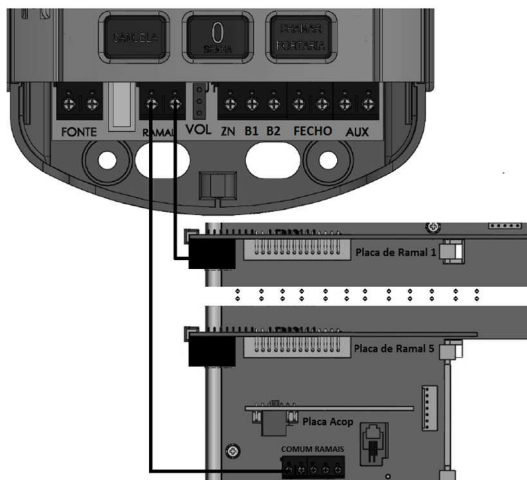
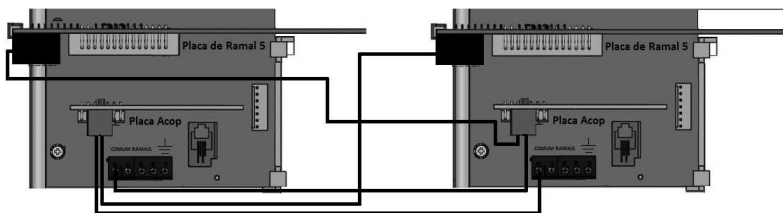

IMPORTANTE: sólo existirán dos enlaces de comunicación entre las dos centrales (uno de ida y otro de regreso)

Figura 15 - Acoplamiento de dos centrales

## Conectando a la computadora

Acelera la programación al proporcionar una copia de seguridad del sistema (Requiere cable de programación y software de comunicación con PC)



Figura 16 - Conexión de la central a una computadora

IMPORTANTE: Si tu computadora no tiene salida serie, tendrás que utilizar un convertor de USB a serie.

## Operaciones con la central

Identificando la posición física del interno

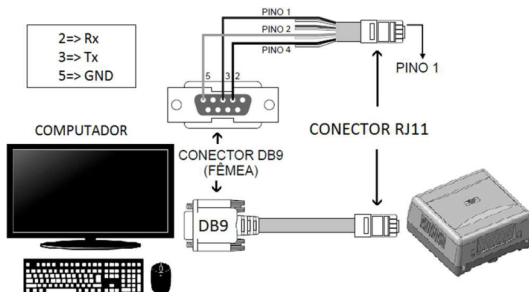
En el caso de la primera placa de interno, ésta tendrá el mismo número que el conector en el que esté enchufada. En el caso de una placa diferente, tendrás que sumar el número de extensiones de las otras placas. En caso de duda, descuelgue el teléfono y marque #51. La central informará el número de extensión.

Identificar el número lógico del interno (lo que se ha programado en él)

Descuelgue el terminal del interno que desea consultar y marque #52.

Llamar a una extensión concreta

Descuelgue el teléfono y marque el número de terminal deseado.

Contestar una llamada

Descuelgue el teléfono durante el timbre y la llamada será atendida automáticamente.

## Cadencia de timbre de llamada

Existen 3 tipos de cadencia de llamada

- . Llamada de panel externo: Timbres largos espaciados
- . Llamada desde central: Timbres largos
- . Llamada desde terminal de departamento conectado a la central: Dos timbres cortos

## Transferir una llamada

Una vez en comunicación, basta con pulsar la tecla flash del terminal y a continuación marcar el número que se desea transferir; para abandonar, pulsar de nuevo la tecla flash durante el tono de llamada.

Llamar a una extensión en la centralita PCD-40, PCD-80 o PCD-80B

Descuelgue el terminal del depto, marque #0 y a continuación el número del piso al que desea llamar.

Transferir una llamada en la centralita (PCD-40, PCD-80 o PCD-80B)

Comando: FLASH #88+ número de dpto para transferir la comunicación.

Cómo funciona:

- . Interno 1 de la central A ha entrado en comunicación con el interno 1 de la central B (#0 + 1)
- . Interno 1 de la central A desea transferir la comunicación a interno 5 de la central B (FLASH #88 + 5)
- . Interno 1 de la central A cuelga

Identificación del origen de la llamada

Esto puede hacerse utilizando el Terminal de Portería AGL (en la portería) y/o un teléfono bina (en los pisos).

Identificar la última llamada (función identificador de llamadas)

Descuelgue el teléfono y marque #40.

Desvío de llamadas (función sígueme)

Descuelgue el teléfono y marque #9 + el número del terminal al que se transferirá la llamada. Para salir, marque #90.

Bloqueo de llamadas internas (función receptor)

Si se configura, el terminal sólo recibirá llamadas del panel externo, acoplamiento y portería. Cualquier departamento que intente realizar una llamada recibirá una señal de ocupado.

Para activarlo:

Descuelgue el teléfono y marque #81

Para salir:

Descuelgue el teléfono y marque #80

IMPORTANTE: Esta función no funciona para extensiones de portería.

Portero Presente

Si está activada, las llamadas desde panel externo al depto pasarán siempre a la portería.

Para activar: Descuelgue el teléfono y marque #71

Para salir: Descuelgue y marque #70

## Término de garantía

Queda expreso que esta garantía contractual es entregada mediante a las siguientes condiciones:

1. Todas las partes, piezas y componentes del producto están garantizados contra eventuales vicios de fabricación, que puedan presentarse, por el plazo de 1 (un) año - siendo éste de 90 (noventa) días de garantía legal y 9 (nueve) meses de garantía contractual, contados a partir de la fecha de la compra del producto por el Señor Consumidor, conforme consta en la factura de compra del producto, que es parte integrante de este Término en todo el territorio nacional. Esta garantía contractual comprende el cambio gratuito de partes, piezas y componentes que presentan vicio de fabricación, incluyendo los gastos con la mano de obra utilizada en esta reparación. En el caso que no sea constatado vicio de fabricación, y si vicio(s) proveniente(s) de uso inadecuado, el Señor Consumidor será responsable de estos gastos.

2. La instalación del producto debe ser hecha de acuerdo con el Manual del Producto y/o Guía de Instalación. En el caso que su producto necesite la instalación y configuración por un técnico capacitado, busque a un profesional idóneo y especializado, siendo que los costos de estos servicios no están incluidos en el valor del producto.

3. Constatado el vicio, el Señor Consumidor deberá inmediatamente comunicarse con el Servicio Autorizado más cercano que conste en la relación ofrecida en el sitio [www.aglbrasil.com](http://www.aglbrasil.com), pues que exclusivamente estos están autorizados a examinar y sanar el defecto durante el plazo de garantía aquí previsto.

4. En el caso sea constatada la necesidad de la retirada del producto, los gastos derivados, como las de transporte y seguridad de ida y vuelta del producto, quedan bajo la responsabilidad del Señor Consumidor.

5. La garantía perderá totalmente su validez en la ocurrencia de cualesquiera de las hipótesis a continuación:

- a) si el vicio no es de fabricación, pero si causado por el Señor Consumidor o por terceros extraños al fabricante;
- b) si los daños al producto son oriundos de accidentes, siniestros, agentes de la naturaleza (rayos, inundaciones, desprendimientos, etc.), humedad, tensión en la red eléctrica (sobretensión provocada por accidentes o fluctuaciones excesivas en la red), instalación/uso en desacuerdo con el manual del usuario o derivados del desgaste natural de las partes, piezas y componentes;
- c) si el producto ha sufrido influencia de naturaleza química, electromagnética, eléctrica o animal (insectos, etc.);
- d) si el número de serie del producto ha sido adulterado o rayado;
- e) si el aparato ha sido violado.

6. Esta garantía no cubre la pérdida de datos, por lo tanto, se recomienda, si es el caso específicamente del producto, que el Consumidor haga una copia de seguridad regularmente de los datos que constan en el producto.

7. AGL no se hace responsable por la instalación de este producto, y también por eventuales intentos de fraudes y/o sabotajes en sus productos. Se recomienda que el Señor Consumidor mantenga las actualizaciones del software y aplicaciones utilizadas en día, si es el caso, así como las protecciones de red necesarias para protección contra invasiones (hackers). El equipamiento está garantizado contra vicios dentro de sus condiciones normales de uso, siendo importante que se tenga consciencia de que, por ser un equipamiento electrónico, no está libre de fraudes y violaciones que puedan interferir en su correcto funcionamiento.

8. Si tiene alguna pregunta sobre el proceso de logística inversa, contáctenos al +55 (11) 4293-0939 (de lunes a viernes de 7 a.m. a 6 p.m.) o a través de e-mail [sac@aglbrasil.com](mailto:sac@aglbrasil.com).

9. LGPD - Ley General de Protección de Datos Personales: Intelbras no accede, transfiere, captura ni realiza ningún otro tipo de tratamiento de datos personales de este producto. Siendo estas las condiciones de este Término de Garantía complementaria, AGL S/A se reserva el derecho de alterar las características generales, técnicas y estéticas de sus productos sin previo aviso. Todas las imágenes de este manual son ilustrativas. Producto beneficiado por la Legislación de Informática.



Nombre del cliente: \_\_\_\_\_

Firma del cliente: \_\_\_\_\_

Nº de la nota fiscal: \_\_\_\_\_

Fecha de la compra: \_\_\_\_/\_\_\_\_/\_\_\_\_ Modelo: \_\_\_\_\_

Revendedor: \_\_\_\_\_



