

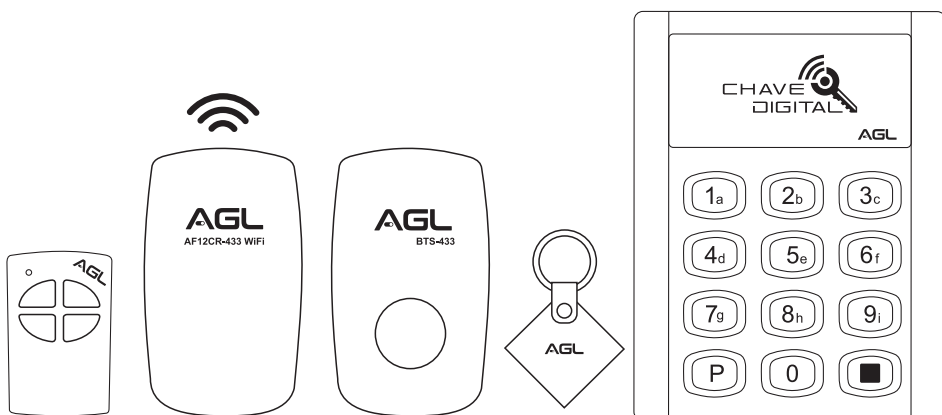

Tecnologia para descomplicar a vida.

KIT ACESSO SEM FIO

433 WiFi



MANUAL DE INSTRUÇÕES

Uso da Botoeira como Botão Auxiliar

A Botoeira 433 é um transmissor codificado tipo code learning e pode ser usado como botão de acionamento auxiliar para equipamentos ou dispositivos eletrônicos que tenham receptor na frequência 433mhz. no modelo de 2 botões, cada botão transmite um código diferente e pode ser usado para acionar até 2 equipamentos receptores diferentes. não é necessário passar fios. o produto tem bateria interna para longa duração do tipo CR2477. instale o produto em local protegido de água e sol em uma distância máxima de 20 metros do produto que deseja acionar. verifique os detalhes de programação no manual produto que deseja acionar

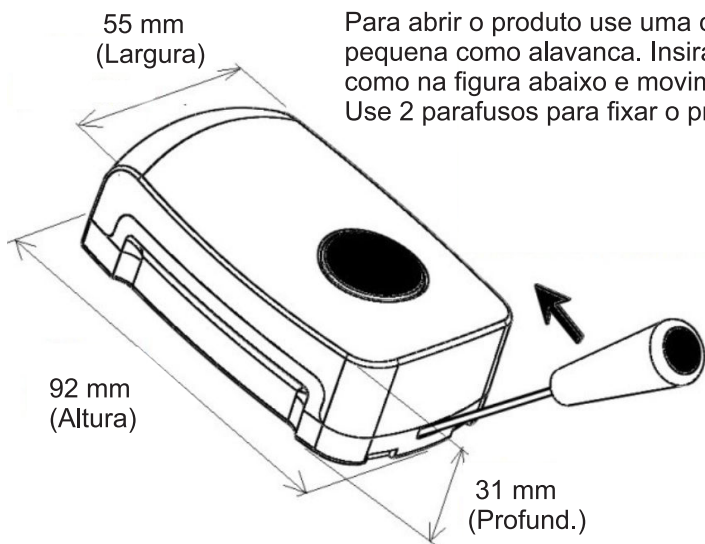

O Produto sai de fábrica com lacre de segurança na bateria. Para usar o produto retire o lacre (Película Plástica).

Introdução

Obrigado por escolher nosso produto. Com o Kit Acionador Sem Fio 433 (WiFi), você pode controlar a abertura e fechadura de qualquer lugar que esteja, adicionar mais módulos e controlar todos pelo aplicativo AGL Home.

Especificações técnicas

Tensão	12V (Fonte não inclusa)
Corrente máxima	300mA
Tipos de controles	Code Learning/ Holling Code (433Mhz)
Quantidade de controles	Até 100 controles
Temperatura	-20°C a 60°C

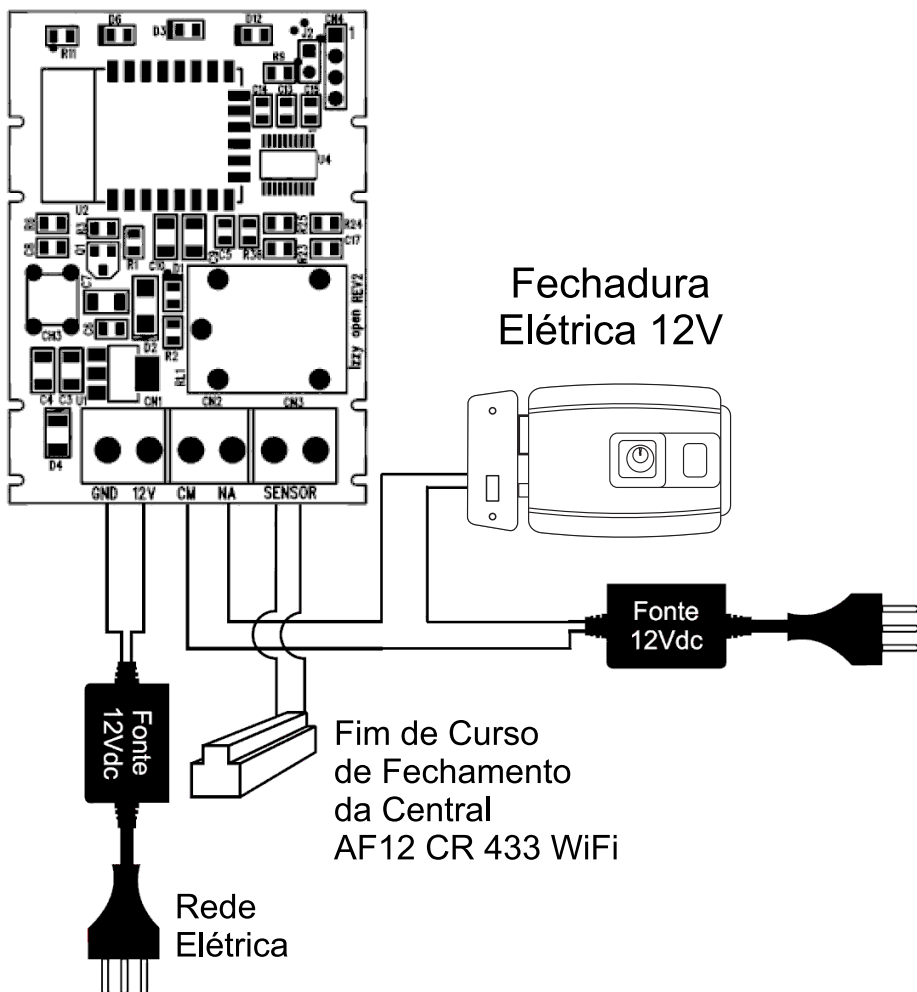

Fechadura Eletroímã 12V

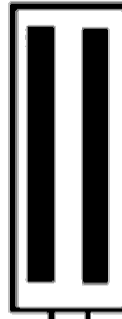
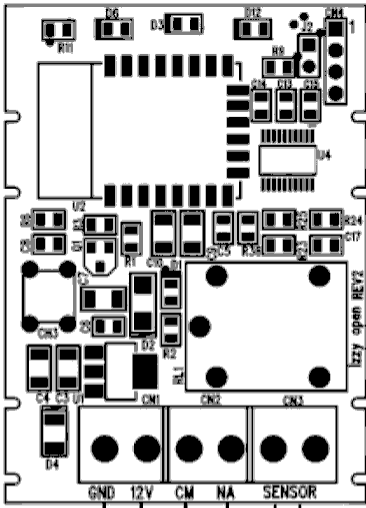

Fim de Curso
de Fechamento
da Central
AF12 CR 433 WiFi

Rede
Elétrica

Configurando o aplicativo

1º Passo

Baixe o aplicativo AGL HOME na Google Play ou Apple Store
O produto deverá ser instalado onde há bom sinal WiFi.
(Requer rede WiFi 2,4Ghz).



2º Passo

Cadastro: Pressione o botão “Registrar” na página e siga as instruções para primeiramente criar a sua conta. Depois de ter uma conta, faça o login, para entrar na página de operação.

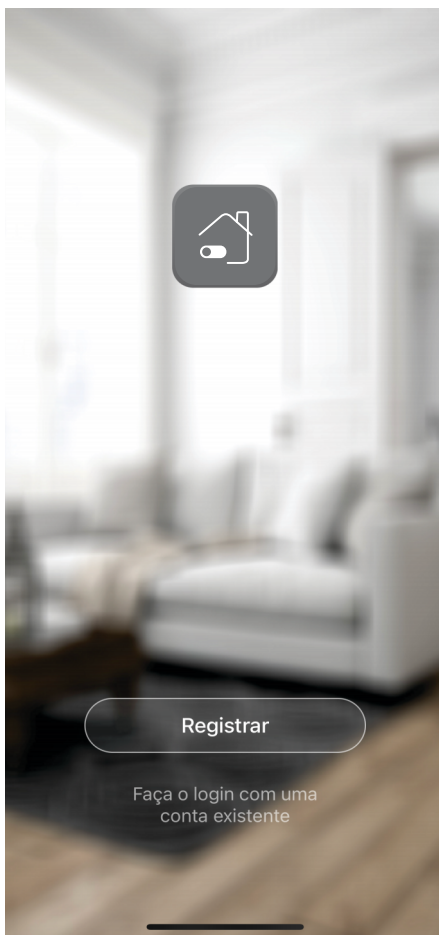

3º Passo

Na página inicial, clique no botão “+”.

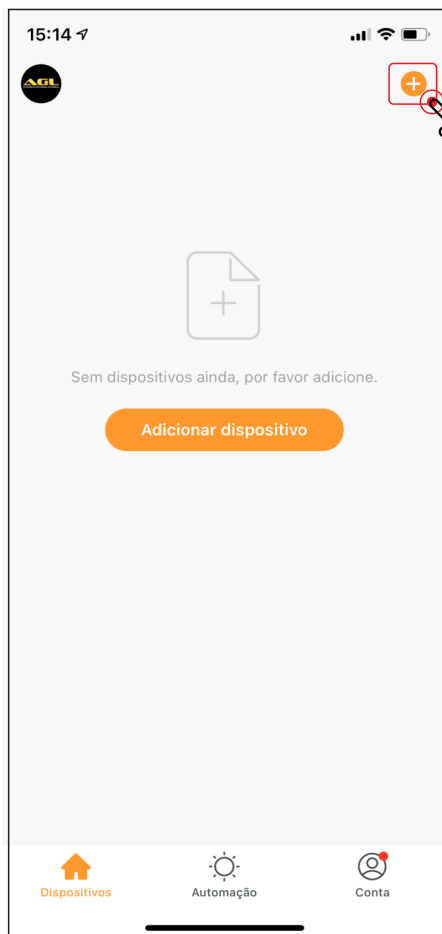

4º Passo

Procure o ícone do produto Kit Acionador Sem Fio 433 (WiFi).

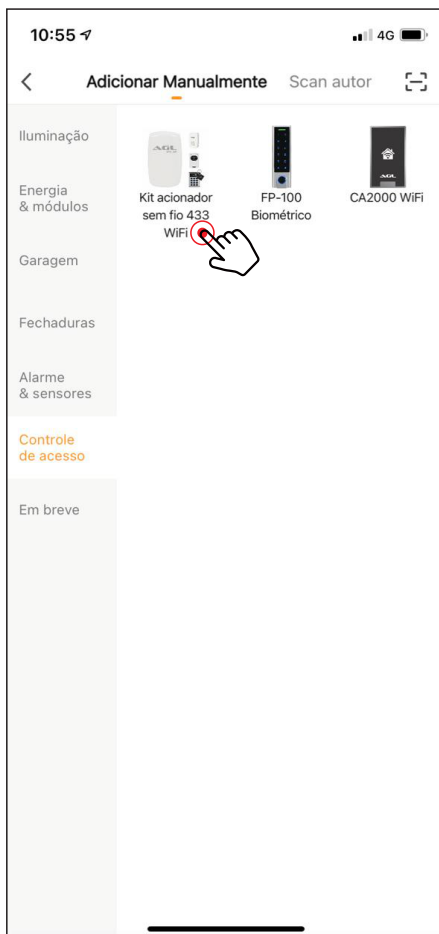

5º Passo

Siga os passos indicados no aplicativo, para configuração do produto, na rede WiFi.

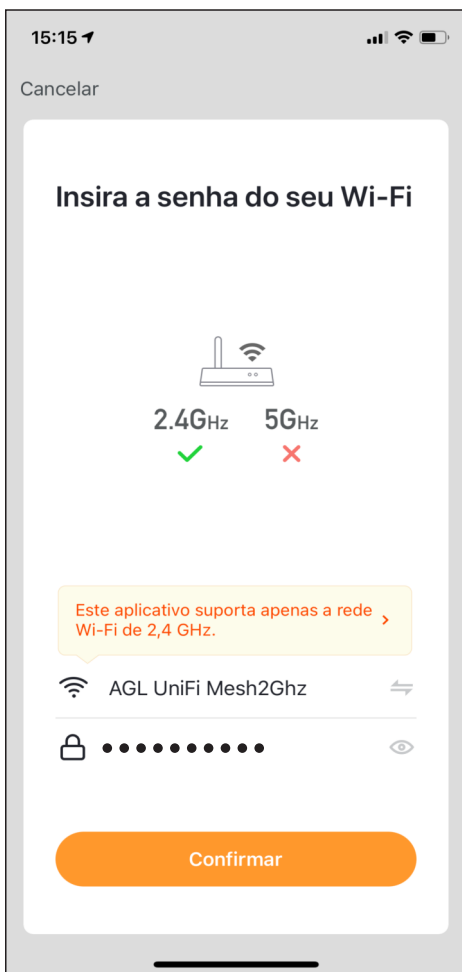
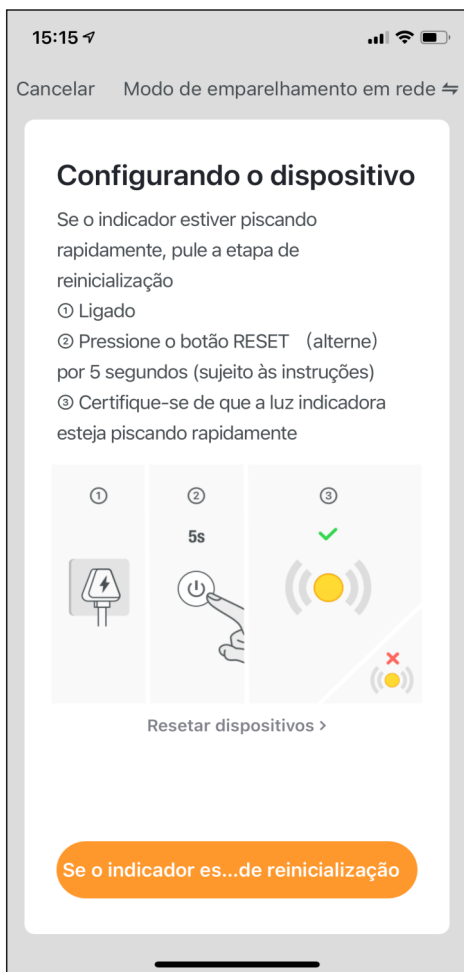

Continua próxima página

5º Passo

Siga os passos indicados, no aplicativo para configuração do produto, na rede WiFi.

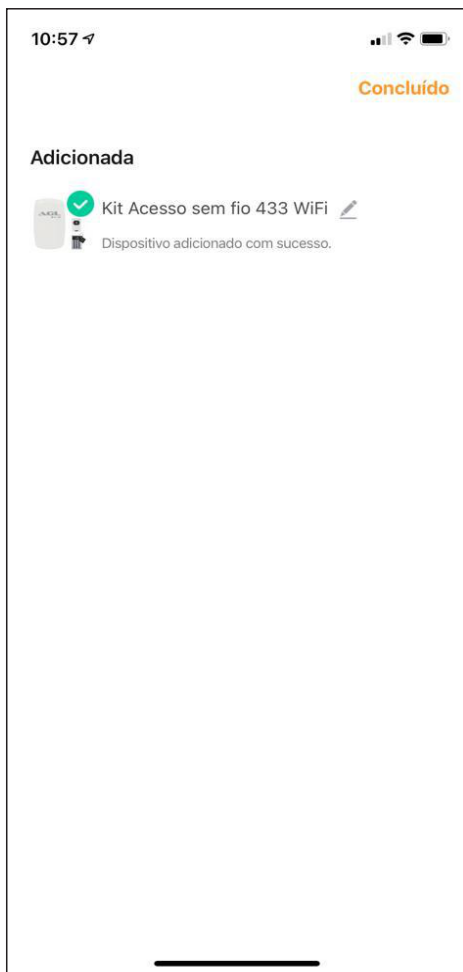
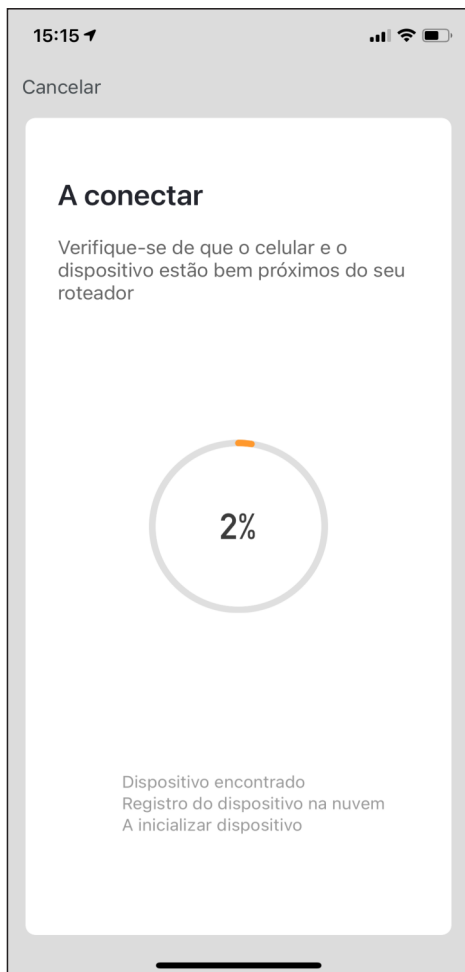

O Kit Acionador Sem Fio 433 (Wi-Fi). é compatível com vários assistentes de voz disponíveis, como: Alexa, Google Assistente e Siri.

6º Passo

O aplicativo AGL também envia notificações e avisos de porta fechada e porta aberta.

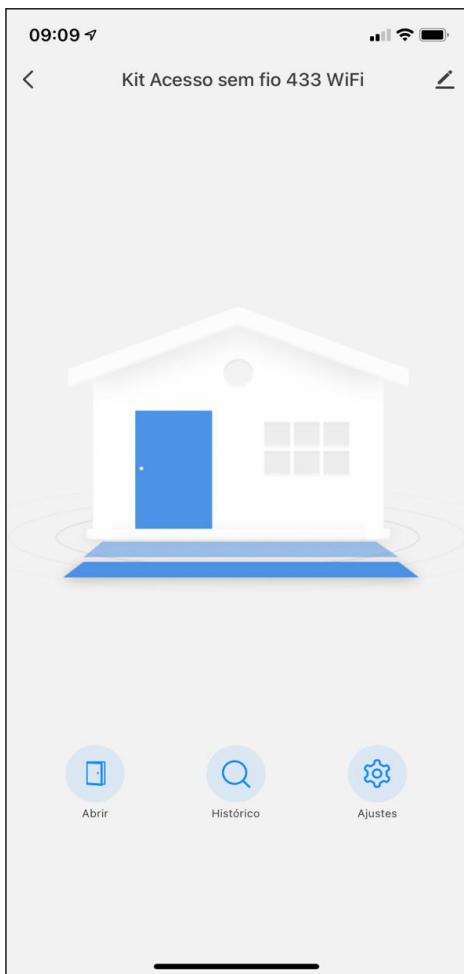
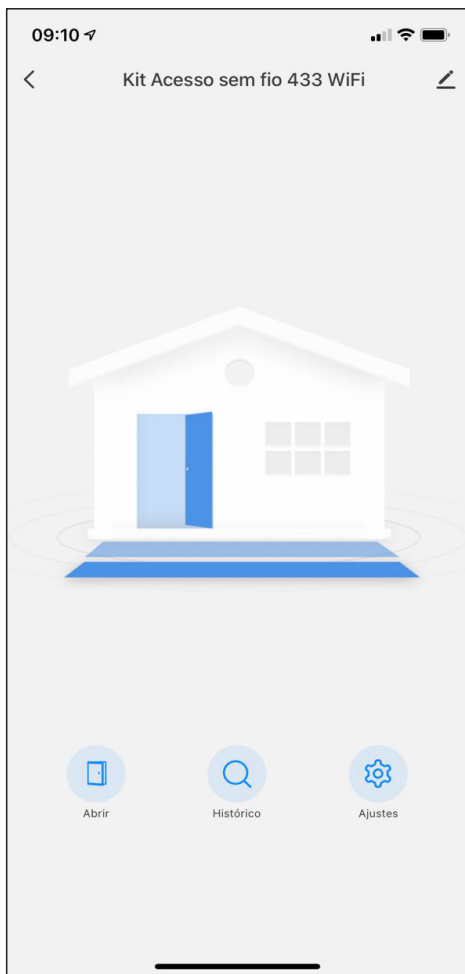

Com o Kit Acionador Sem Fio 433 (Wi-Fi), você pode fazer automações e criar rotinas com outros produtos da linha AGL Home.

7º Passo

Configurações:

Toque no ícone com o cadeado conforme a figura1, para entrar em configurações.

8º Passo

Para gravar o controle toque no cadastrar conforme (Fig2)

Fig1

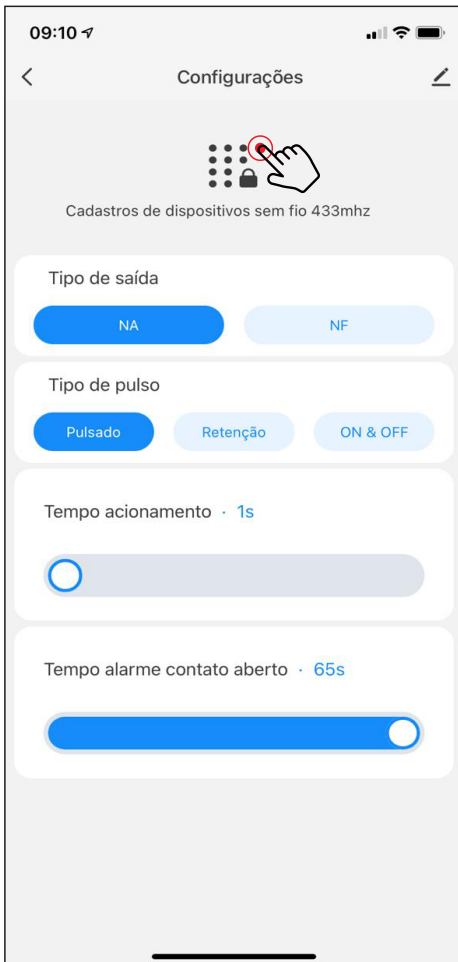
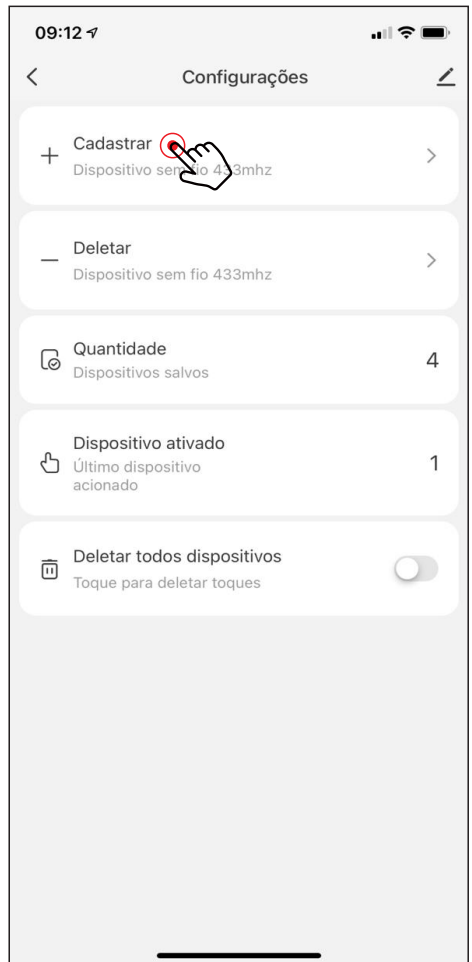

Fig2



9º Passo

Gerenciamento dos controles:

Toque no ícone conforme demonstrado na figura 3 e escolha o número da posição, na qual irá gravar o controle remoto, basta pressionar um botão do controle. Para gravar o controle.

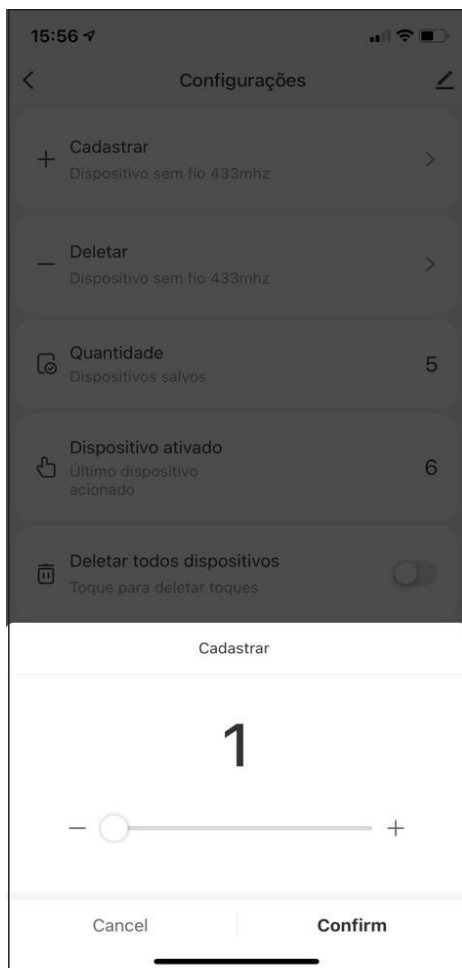

Fig3

Para parear controle de acesso:

Selecione a posição na qual você deseja salvar o controle de acesso, e logo em seguida, digite a senha cadastrada ou tag no controle de acesso.

Para parear botoeira e controle remoto:

Selecione a posição na qual deseja salvar e pressione o botão do controle remoto ou botoeira.

Nas configurações é possível:

- Visualizar a última posição do controle pressionado;
- Programar um controle remoto;
- Deletar todos os controles remotos;
- Deletar um controle remoto específico;
- Visualizar a quantidade de controles gravados;
- Habilitar, Programar e visualizar o tempo de notificação de portão aberto;
- Visualizar o tempo de notificação de portão aberto;
- Programar abertura por controle remoto ou smartphone;
- Notificações de novos controles adicionados;
- Notificação de falta de energia;
- Abertura de porta por celular;
- Conectado diretamente no WiFi 2,4 Ghz;
- Possível compartilhar com amigos e familiares;
- Notificação de porta aberta e fechada;
- Histórico de aberturas;
- Compatível com assistente de voz: Alexa, Google Assistente, e Siri;
- Status no aplicativo de porta aberta ou fechada;
- Compatível com aplicativo AGL Home;
- Incluso sensor magnético;
- Requer fonte de alimentação 12 volts (não inclusa).

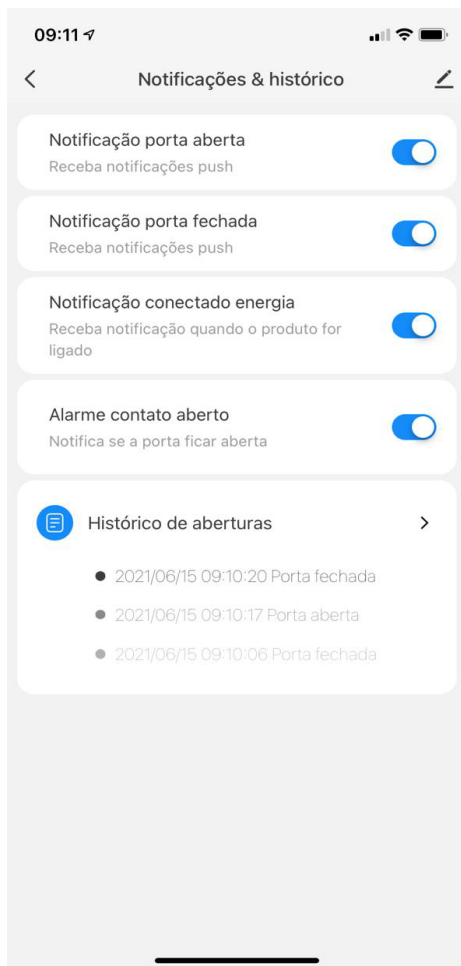

Instalação do Controle de Acesso:

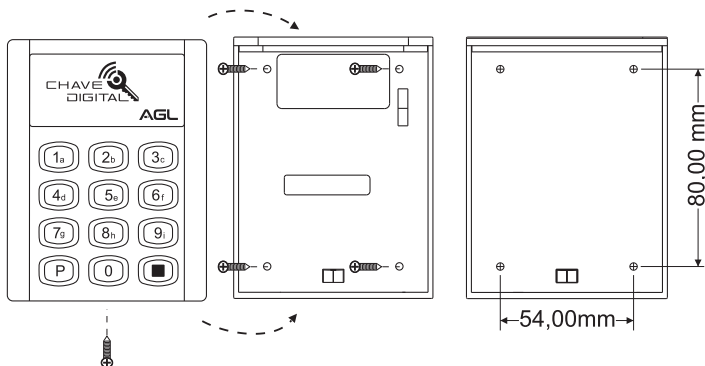

Importante:

OBSERVAÇÃO IMPORTANTE: Lembre-se do novo código mestre, pois ele não pode ser redefinido para o padrão se for esquecido !!!

Senha de programação padrão **123456**

Para entrar em modo de programação: P123456

Para sair do modo de programação pressione: P ou

Para alterar a senha de programação entre em modo de programação e digite 0 (Nova senha) (Repetir senha)

(a senha de programação deve ter 6 dígitos)

Para adicionar um administrador de cartão:

Digite 0 e passe o cartão

Para sair do modo de programação pressione: P ou

Para adicionar senha de usuário:

Entre em modo de programação e digite; 1 (senha) (repetir senha).

Para adicionar chaveiro digital :

Entre em modo de programação e digite ; 1 e passe o cartão no sensor do controle de acesso.

Para delatar usuário chaveiro digital:

Entre em modo de programação e digite ; 2 e passe o cartão no sensor do controle de acesso.

Termo de Garantia

1. Todas as partes, peças e componentes do produto são garantidos contra eventuais vícios de fabricação, que porventura venham a apresentar, pelo prazo de 1 (um) ano – sendo este de 90 (noventa) dias de garantia legal e 9 (nove) meses de garantia contratual –, contado a partir da data da compra do produto pelo Senhor Consumidor, conforme consta na nota fiscal de compra do produto, que é parte integrante deste Termo em todo o território nacional. Esta garantia contratual compreende a troca gratuita de partes, peças e componentes que apresentarem vício de fabricação, incluindo as despesas com a mão de obra utilizada nesse reparo. Caso não seja constatado vício de fabricação, e sim vício(s) proveniente(s) de uso inadequado, o Senhor Consumidor arcará com essas despesas.

2. A instalação do produto deve ser feita de acordo com o Manual do Produto. Caso seu produto necessite a instalação e configuração por um técnico capacitado, procure um profissional idôneo e especializado, sendo que os custos desses serviços não estão incluídos no valor do produto.

3. Constatado o vício, o Senhor Consumidor deverá imediatamente comunicar-se com o Serviço Autorizado mais próximo que conste na relação oferecida pelo fabricante – somente estes estão autorizados a examinar e sanar o defeito durante o prazo de garantia aqui previsto. Se isso não for respeitado, esta garantia perderá sua validade, pois estará caracterizada a violação do produto.

4. Na eventualidade de o Senhor Consumidor solicitar atendimento domiciliar, deverá encaminhar-se ao Serviço Autorizado mais próximo para consulta da taxa de visita técnica. Caso seja constatada a necessidade da retirada do produto, as despesas decorrentes, como as de transporte e segurança de ida e volta do produto, ficam sob a responsabilidade do Senhor Consumidor.

5. A garantia perderá totalmente sua validade na ocorrência de quaisquer das hipóteses a seguir: a) se o vício não for de fabricação, mas sim causado pelo Senhor Consumidor ou por terceiros estranhos ao fabricante; b) se os danos ao produto forem oriundos de acidentes, sinistros, agentes da natureza (raios, inundações, desabamentos, etc.), umidade, tensão na rede elétrica (sobre tensão provocada por acidentes ou flutuações excessivas na rede), instalação/uso em desacordo com o manual do usuário ou decorrentes do desgaste natural das partes, peças e componentes; c) se o produto tiver sofrido influência de natureza química, eletromagnética, elétrica ou animal (insetos, etc.); d) se o número de série do produto tiver sido adulterado ou rasurado; e) se o aparelho tiver sido violado.

6. Esta garantia não cobre perda de dados, portanto, recomenda-se, se for o caso do produto, que o Consumidor faça uma cópia de segurança regularmente dos dados que constam no produto.

7. AAGL não se responsabiliza pela instalação deste produto, e também por eventuais tentativas de fraudes e/ou sabotagens em seus produtos. Mantenha as atualizações do software e aplicativos utilizados em dia, se for o caso, assim como as proteções de rede necessárias para proteção contra invasões (hackers). O equipamento é garantido contra vícios dentro das suas condições normais de uso, sendo importante que se tenha ciência de que, por ser um equipamento eletrônico, não está livre de fraudes e burfas que possam interferir no seu correto funcionamento.

8. Em caso de dúvida sobre o processo de logística reversa, entre em contato conosco pelos telefones (11) 4293-0939 (de segunda a sexta-feira das 07 às 18h) ou através do e-mail sac@aglbrasil.com.

9. LGPD – Tratamento de dados pela AGL : a AGL não acessa, transfere, capta nem realiza qualquer tipo de tratamento de dados pessoais a partir deste produto. Sendo estas as condições deste Termo de Garantia complementar, a AGL S/A se reserva o direito de alterar as características gerais, técnicas e estéticas de seus produtos sem aviso prévio. Todas as imagens deste manual são ilustrativas. Produto beneficiado pela Legislação de Informática.

✂

.....

Nome do cliente: _____

Assinatura do cliente: _____

Nº da nota fiscal: _____

Data da compra: ____/____/____ Modelo: _____

Revendedor: _____

✂