

CCMD Industrial

Central para automatizador

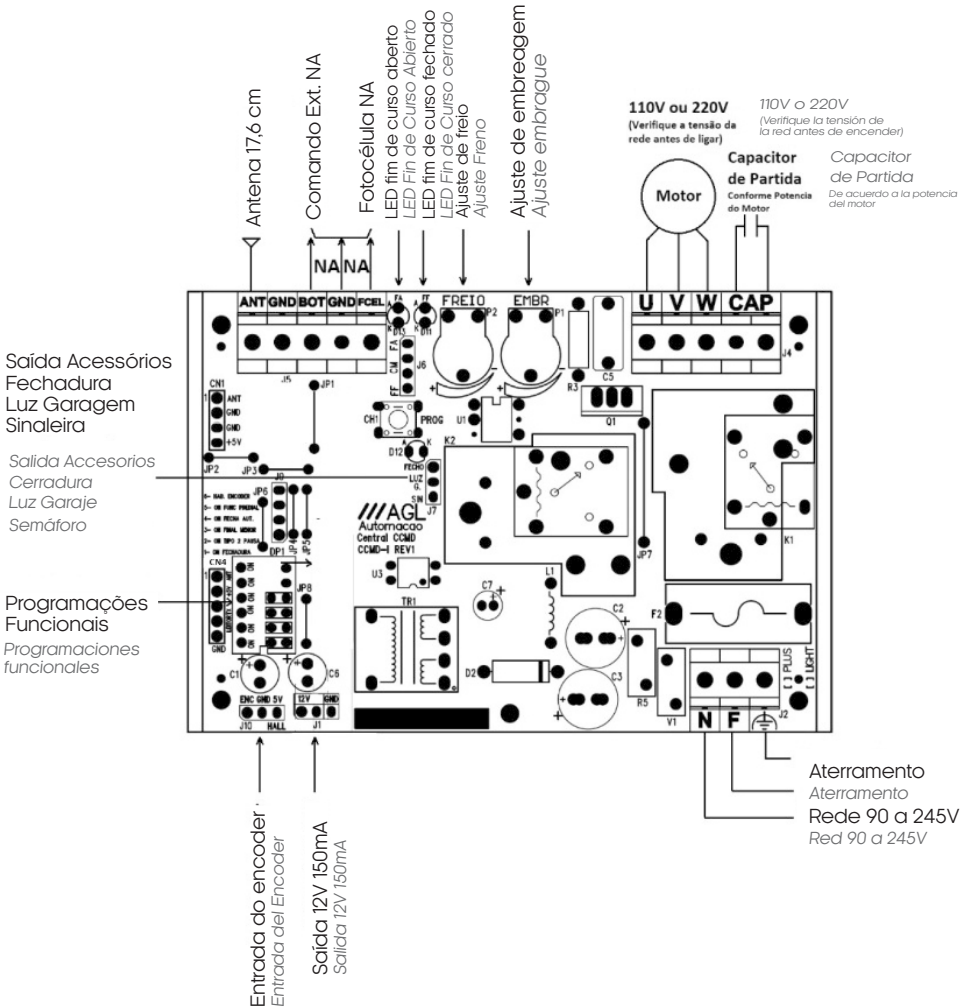

Saída Acessórios
Fechadura
Luz Garagem
Sinaleira

Salida Accesorios
Cerradura
Luz Garaje
Semáforo

Programações
Funcionais
Programaciones
funcionales

Entrada do encoder
Entrada del Encoder
Saída 12V 150mA
Salida 12V 150mA

Aterramento
Aterramento
Rede 90 a 245V
Red 90 a 245V

Características

- . Memória interna;
 - . Capacidade de memória de 1024 controles;
 - . Receptor digital, não perde a calibração de frequência dos 433, 92Mhz;
 - . Rampa de partida e de chegada;
 - . Fusível de proteção de 5A;
 - . Capacidade para motores de até 1/2 CV em 220V ou 1/3CV em 127V;
 - . Fusível de ação rápida de 5A, NCT e Varistor;
 - . Aprendizado de percurso com ou sem encorder;
 - . Led que indica controle pressionado e encorder funcionando;
 - . Entrada para fotocélula;
 - . Saída para fechadura;
 - . Saída para luz de garagem;
 - . Saída para sinaleira;
 - . Sistema de anti aprisionamento por encorder;
 - . Proteção nas entradas de fim de curso e botoeira: menor risco de queima do microcontrolador;
 - . Freio (DC) do motor nas paradas: evita passar do fim de curso (inércia do portão).
- . Memoria interna;*
. Capacidad de memoria de 1024 controles;
. Receptor digital, no pierde calibrado de frecuencia de los 433, 92Mhz;
. Rampa de partida y llegada;
. Fusible de protección de 5A;
. Capacidad para motores de hasta 1/2 CV en 220V o 1/3CV en 127V;
. Fusible de acción rápida de 5A, NCT y Varistor;
. Aprendizaje del trayecto con o sin encorder;
. Led que indica control presionado y encorder funcionando;
. Entrada para fotocélula;
. Salida para cerradura;
. Salida para luz del garaje;
. Salida para semáforo;
. Sistema de anti aplastamiento por encorder;
. Protección en las entradas de fin de curso y botonera: menor riesgo de quemado del microcontrolador;
. Freno (DC) del motor en las paradas: evita pasar del fin de curso (inercia del portón).

Procedimentos de configurações básicas

Procedimiento de configuraciones básicas

PROGRAMANDO UM OU MAIS CONTROLES REMOTOS

(Deixar pelo menos um controle configurado antes de prosseguir)

Com a central devidamente energizada, faça como segue:

- Pressione e solte o botão PROGRAMAR, o led para de piscar
- Pressione e solte um botão do controle remoto
- O botão do controle está configurado.

PROGRAMANDO UNO O MÁS CONTROLES REMOTOS

(Dejar por lo menos un control configurado antes de proseguir)

Con la central debidamente energizada, haga lo siguiente:

Presione y suelte el botón PROGRAMAR. El LED dejará de parpadear.

Presione y suelte el botón del control remoto

El botón del control está configurado

APAGANDO OS CONTROLES DA MEMÓRIA E O PERCURSO (Somente se necessário)

· Coloque o DIP 3 na posição ON

· Pressione e deixe pressionada a tecla PROGRAMAR, o led para de piscar

· Após 5 segundos começa a piscar lento

· Após 10 segundos começa a piscar rápido

· Solte a tecla PROGRAMAR enquanto estiver piscando rápido

· Para motores da linha rápida soft/speed faça o reset com o DIP 3 em on. Ele fará o primeiro trajeto lento.

IMPORTANTE: Quando o LED estiver piscando rápido, para cancelar a operação, continue segurando a tecla PROGRAMAR até que o LED pare de piscar, em seguida solte a tecla PROGRAMAR.

Observações: O aprendizado de percurso também será apagado.

BORRANDO LOS CONTROLES DE LA MEMORIA Y TRAYECTO (solamente si necesario)

Coloque el DIP 3 en la posición ON

Presione y mantenga presionada la tecla PROGRAMAR. El LED deja de parpadear.

Después de 5 segundos, empieza a parpadear lentamente

Después de 10 segundos empieza a parpadear rápido

Suelta la tecla PROGRAMAR mientras esté parpadeando rápido

Para motores de las líneas rápida soft/speed haga el reset con el DIP 3 en ON. Primero hará el trayecto lentamente.

IMPORTANTE: cuando el LED esté parpadeado rápido, para cancelar la operación, continúe presionando la tecla PROGRAMAR hasta que el LED deje de parpadear. Enseguida, suelta la tecla PROGRAMAR.

Observaciones: El aprendizaje del trayecto también será borrado

HABILITAR OU DESABILITAR O ENCODER

Todos os motores para portão deslizante da AGL possuem encoder, com o este recurso ativado na central o sistema de antiaprisionamento irá funcionar, isto é, se algum obstáculo for encontrado durante o fechamento o portão irá parar e abrir novamente.

Para habilitar o encoder

Coloque o DIP 6 na posição ON

Para inibir o encoder

Coloque o DIP 6 na posição OFF

IMPORTANTE: Durante o movimento do motor a central piscará o LED se o encoder estiver funcionando, caso não pisque o encoder está com defeito.

HABILITAR O DESHABILITAR EL ENCODER

Todos los motores para portones corredizos de AGL poseen encoder. Con este recurso activado en la central, el sistema de anti aplastamiento funcionará. Esto quiere decir, si algún obstáculo es detectado durante el cierre, el portón se detendrá y abrirá nuevamente.

Para habilitar el encoder

Coloque el DIP 6 en la posición ON

Para inibir el encoder

Coloque el DIP 6 en la posición OFF

IMPORTANTE: Durante el movimiento del motor la central parpadear, significa que el encoder está funcionando. En el caso de no parpadear, significa que el encoder está dañado.

PROGRAMANDO O PERCURSO (PARADA SUAVE) Com encoder habilitado

Pressione a tecla PROG até o LED começar a piscar lento (aproximadamente 5 segundos)

Solte a tecla PROG

O portão irá lento até o fim de curso de abertura

O portão irá lento até o fim de curso de fechamento

Ao chegar no fim de curso de fechamento o percurso estará aprendido e as rampas de partida e parada suave funcionarão corretamente.

Com encoder desabilitado

Pressione a tecla PROG até o LED começar a piscar lento (aproximadamente 5 segundos)

Solte a tecla PROG

O portão irá fazer um ciclo completo de abertura e fechamento na velocidade normal

Ao chegar no fim de curso de fechamento o percurso estará aprendido e as rampas de partida e parada suave funcionarão corretamente.

IMPORTANTE: Enquanto não for configurado o percurso o portão ele fará a maior parte do percurso no modo lento (somente nos na linha SPEED, na linha trino, se o percurso não for configurado, ele fará o percurso somente no modo rápido). Para tirar a parada suave e a partida suave, executar o item 2 com o DIP 3 em OFF, com isto o motor somente rodará no modo rápido.

PROGRAMANDO EL TRAYECTO (PARADA SUAVE) con encoder habilitado.

Presione la tecla PROG hasta que el LED empiece a parpadear lentamente (aproximadamente 5 segundos)

Suelta la tecla PROG

El portón seguirá lento hasta el fin del recorrido de apertura

El portón seguirá lento hasta el fin del recorrido de cierre

Al llegar al fin del recorrido de cierre, el trayecto estará memorizado y las rampas de partida y parada suave funcionaran correctamente.

Con encoder deshabilitado

Presione la tecla PROG hasta que LED empiece a parpadear lentamente (aproximadamente 5 segundos)

Suelta la tecla PROG

El portón hará un ciclo completo de apertura y cierre en velocidad normal

Al llegar en el fin del recorrido, el trayecto estará memorizado y las rampas de partida y parada suave funcionaran correctamente

IMPORTANTE: Mientras no sea configurado el trayecto, el portón hará la mayor parte del recorrido en modo lento (solamente en los motores de la línea SPEED, línea trino, si el trayecto no es configurado, hace el recorrido solamente en modo rápido). para quitar la parada suave y la partida suave, ejecutar el ítem 2 con el DIP 3 en OFF. Con eso, el motor solamente circulará en modo rápido.

EMBREAGEM

Serve para controlar a força que o motor terá para abrir ou fechar o portão, a idéia é deixar somente o suficiente de força para que o sistema de anti aprisionamento funcione melhor.

Para ajustar, siga os passos abaixo:

·Coloque o trimpot de embreagem no mínimo

·Faça o portão abrir e fechar

·Vá aumentando o trimpot de embreagem até que o portão consiga abrir e fechar sem parar no meio do caminho.

Sirve para controlar la fuerza que el motor tendrá para abrir o cerrar el portón. La idea es dejar solamente lo suficiente de fuerza par que el sistema de anti aplastamiento funcione mejor.

Para ajustar, siga los pasos abajo

·Coloque el trimpot de embrague en el mínimo

Haga con que el portón abra y cierre

Aumente el trimpot de embrague hasta que el portón logre abrir y cerrar sin detenerse a la mitad del camino.

FREIO

Serve para parar o portão ao chegar no final de curso, fazendo com que ele fique exatamente com o led FA aceso no caso de abertura e com o led FF aceso no caso de fechamento.

Para ajustar, siga os passos abaixo:

·Coloque o trimpot de freio no mínimo

·Faça o portão abrir e fechar

·Verifique se ao parar totalmente aberto ou fechado, se o led FA (no caso de abertura) e FF (no caso de fechamento) ficam acesos

·No caso de não ficar, aumente o valor do freio até conseguir a parada exata.

Sirve para que detener el portón al llegar al fin del recorrido, haciendo con que quede exactamente con el LED FA prendido en el caso de apertura y con el LED FF prendido en el caso de cierre.

Para ajustar, siga los pasos abajo:

Coloque el trimpot de freno en mínimo

Haga con que el portón abra y cierre

Verifique si al detenerse totalmente abierto o cerrado, el LED FA (en caso de apertura) y FF (en caso de cierre) permanecen prendidos.

En el caso de no permanecer, aumento el valor de freno hasta conseguir una parada exacta.

IMPORTANTE: Se o valor de ajuste do freio estiver grande, ao chegar nos finais de recurso, o portão irá retornar um pouco.

IMPORTANTE: Si el valor de ajuste del freno es grande, al llegar al final del recorrido, el portón regresará un poco.

Configurando os recursos adicionais

Configuración los recursos adicionales

FECHAMENTO AUTOMÁTICO

Este recurso serve para fazer o fechamento automático do portão após o tempo configurado, este tempo. Para habilitar o fechamento automático:

·Colocar o DIP 4 na posição ON

·O led começará a piscar mais rápido

·Contar o número de piscadas, cada piscada equivale a 1 segundo

·Após chegar no tempo desejado, pressionar um botão do controle que esteja configurado na central.

Para inibir o fechamento automático

Colocar o DIP 4 na posição OFF, se existir algum tempo configurado, ele será perdido.

CIERRE AUTOMÁTICO

Esta característica se usa para cerrar automáticamente el portón después del tiempo configurado. Para habilitar el cierre automático:

·Coloque DIP 4 en la posición ON

· El led comenzará a parpadear más rápido

· Cuenta el número de parpadeos. Cada parpadeo es igual a 1 segundo.

· Después de alcanzar el tiempo deseado, presione un botón en el control que está configurado en el panel.

Para inibir el cierre automático Colocar el DIP 4 en la posición OFF. Si hay algún tiempo configurado, se perderá.

SINALEIRA (Necessário uso do opcional Placa de Acionamento, não incluso)

O relé é ativado sempre que o motor é colocado em movimento, e para ao estar fechando e encontrar o fim de curso de portão fechado.(REV5 ou superior).

SEMAFORO (Necesario uso opcional de la placa de accionamiento, no incluida)

El relé se activa cada vez que el motor se mueve y se detiene al cerrar y encontrar el fin de carrera de portó cerrado (REV5 o superior).

LUZ GARAGEM (Necessário uso do opcional Placa de Acionamento, não incluso)

O relé será ativado sempre que ocorrer abertura ou fechamento do portão e desativará somente 2 minutos após 2 minutos sem acionamento.

LUZ DE GARAJE (Necesario uso opcional de placa de accionamiento, no incluida)

El relé se activará siempre que el portón se abra o cierre y se desactivará solo 2 minutos después de 2 minutos sin accionar.

TRAVA (Necessário uso do opcional Placa de Acionamento, não incluso)

Sempre que for iniciada uma abertura do portão, o relé será ativado, um segundo depois o motor será ativado e o relé será desativado 4 segundos após o acionamento do motor.

TRABA (Necesario uso opcional de placa de accionamiento, no incluida)

Cada vez que se abre un portón, el relé se activará. Un segundo después, el motor se activará y el relé se desactivará 4 segundos. después de que arranque el motor.

FUNÇÃO PREDIAL

Esta facilidade é habilitada colocado o DIP 5 na posição ON, com ela o portão somente irá abrir pelo controle remoto, o fechamento deverá ser feito pela facilidade "FECHAMENTO AUTOMÁTICO"

FUNCIÓN EDIFÍCIO

Esta característica se habilita colocando el DIP 5 en la posición ON, con la cual el portón solo se abrirá através del control remoto, el cierre debe hacerse para la facilidad "CIERRE AUTOMÁTICO"

FINAL MENOR

Esta facilidade é habilitada colocado o DIP 3 na posição ON, com ela o portão irá diminuir a velocidade mais próximo do final de curso (somente funciona com o ENCODER habilitado)

Esta característica se habilita colocando el DIP 3 en la posición ON, con lo cual el portón disminuirá la velocidad más cerca del final del recorrido (solo funciona con ENCODER habilitado)

TIPO 2 PAUSA

Esta facilidade é habilitada colocado o DIP 2 na posição ON, utilizar somente no caso do portão dar um tranco na diminuição de velocidade.

Esta característica se habilita colocando el DIP 2 en la posición ON. Usar solo si el portón presentar un traba al momento de reducir la velocidad.

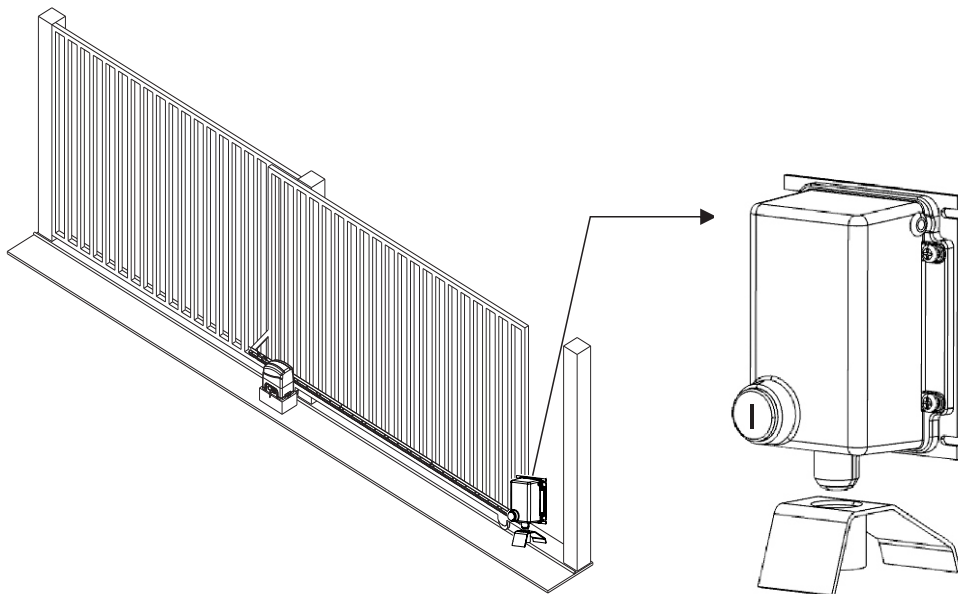

Para mais segurança e correto funcionamento do automatizador, é obrigatório a instalação da trava eletromagnética.

Para más seguridad y correcto funcionamiento del automatizador, es obligatoria la intalación de la traba electromagnética.

Instrução para colocar acionador em manual

Instrucciones para colocar accionador en manual



Colocar chave
Colocar la llave

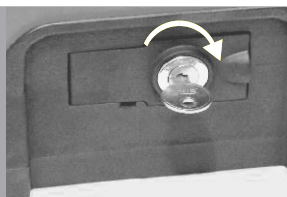

Girar sentido horário
Girar sentido horario

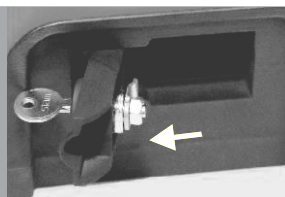

Puxar Alavanca
Abrir la puerta

Termo de garantia

Término de Garantía

Este produto foi projetado e fabricado para atender plenamente às suas necessidades. Por tanto, é **IMPORTANTE** que este termo seja lido. Fica expresso que esta garantia contratual é conferida mediante as seguintes condições:

A AGL Motores Ltda. Concede ao Senhor consumidor, em conformidade a Lei 8078/90, certificando que este equipamento está em perfeitas condições de uso e adequado ao fim a que se destina, garantindo-o contra qualquer defeito de projeto, fabricação, montagem ou vícios de qualidade do material que o torne impróprio ou inadequado ao uso a que se destina, pelo prazo de 90 (noventa) dias da data da entrega do equipamento. Além dos 90 (noventa) dias como previsto em lei, a AGL bonifica o Senhor consumidor com uma extensão de mais 275 (duzentos e setenta e cinco) dias totalizando 1 (um) ano de garantia sobre o equipamento. Caso haja necessidade de utilização de materiais que não acompanham o produto para a sua instalação ou recursos opcionais as despesas decorrentes serão de inteira responsabilidade do Senhor consumidor. Nas localidades onde não existe o serviço autorizado, as despesas com transporte e/ou técnico correm por conta do Senhor consumidor.

Este producto ha sido diseñado y fabricado para satisfacer plenamente sus necesidades. Por lo tanto, es IMPORTANTE que se lea este término. Se hace constar expresamente que esta garantía contractual se otorga bajo las siguientes condiciones: AGL Motores Ltda. Otorga al consumidor, de conformidad con la Ley 8078/90, la certificación de que este equipo se encuentra en perfectas condiciones de uso y apto para el fin al que está destinado, garantizándolo contra cualquier defecto de diseño, fabricación, montaje o defectos en el calidad del material que lo hace inadecuado o inapropiado para el uso al que está destinado, por un periodo de 90 (noventa) días a partir de la fecha de entrega del equipo. Además de los 90 (noventa) días previstos por la ley, AGL premia al consumidor con una prórroga de otros 275 (doscientos setenta y cinco) días, totalizando 1 (un) año de garantía del equipo. Si existiera la necesidad de utilizar materiales que no vienen con el producto para su instalación o funciones opcionales, los gastos resultantes serán responsabilidad exclusiva del consumidor. En los lugares donde no exista servicio autorizado, los gastos de transporte y/o técnicos corren a cargo del consumidor.

ATENÇÃO/ADVERTENCIA

É obrigatório o uso do sistema anti aprisionamento incluso no equipamento, evitando acidentes com pessoas ou bens materiais. Mantenha crianças e animais domésticos distantes do portão no momento do seu funcionamento.

Es obligatorio el uso del sistema de embrague el cual se regula de la central electrónica, evitando accidentes con personas o bienes materiales. Mantenga a niños y animales domésticos alejados del portón en el momento de su funcionamiento.

A garantia perderá totalmente a validade se ocorrer qualquer das hipóteses expressa a seguir:

- a) Se o defeito não for de fabricação, mas sim, ter sido causado pelo senhor consumidor, terceiros, estranhos ao fabricante;
- b) Se os danos ao produto forem oriundos de acidentes, sinistros, agentes da natureza (raios, inundações, enchentes, desabamentos, etc), tensão de rede elétrica (sobre tensão provocada por acidentes ou flutuações na rede), desgaste natural das partes, peças e componentes.
- c) Se o produto tiver sofrido influência de natureza química, eletromagnética, elétrica ou animal como insetos, formigas etc.
- d) Se a etiqueta de fabricação tiver sido removida.
- e) Se o aparelho tiver sido violado.
- f) Desempenho insatisfatório do produto devido à má instalação ou rede elétrica em locais inadequados. (Ver especificações técnicas do equipamento)
- g) Se o produto estiver sendo usado em uma aplicação para qual não foi projetado ou excedendo o ciclo de operação máxima provocando a queima do motor ou o desgaste de componentes internos.
- h) Caso as instalações não estejam de acordo com a NBR 5410:1997 - ABNT - Associação Brasileira de Normas Técnicas.
- i) Caso o equipamento apresente defeito, procure imediatamente o técnico que instalou o equipamento através do endereço e telefone preenchidos ou carimbados neste certificado.

- a) si el defecto no es de fabricación, sino que ha sido causado por el consumidor, terceros, ajenos al fabricante;*
b) Si los daños al producto proceden de accidentes, siniestros, agentes de la naturaleza (rayos, inundaciones, etc.), tensión de red eléctrica (sobretensión provocada por accidentes o fluctuaciones en la red), desgaste natural de las partes, piezas y componentes.
c) si el producto ha sufrido una influencia de naturaleza química, electromagnética, eléctrica o animal como insectos, hormigas, etc.
d) Si se ha quitado la etiqueta de fabricación.
e) Si el dispositivo ha sido manipulado.
f) Desempeño insatisfactorio del producto debido a una mala instalación o red eléctrica en lugares inadecuados. (Ver especificaciones técnicas del equipo)

g) Si el producto se está utilizando en una aplicación para la cual no fue diseñado o si excede el ciclo de trabajo máximo que causa el quemado del motor o el desgaste de los componentes internos.

h) Si las instalaciones no cumplen con la NBR 5410:1997 - ABNT - Associação Brasileira de Normas Técnicas.

i) Si el equipo está defectuoso, busque inmediatamente al técnico que instaló el equipo a través del dirección y número de teléfono llenados o sellados en este certificado.



Comprador/Comprador: _____

Endereço/Dirección: _____

Cidade/Ciudad: _____ CEP/CP: _____

Revendedor/Vendedor: _____

Data da compra/Fecha de compra: ____/____/____ Fone/Telefono: _____

Identificação do produto/Identificación del producto: _____



Reclamação e Sugestões: sac@aglbrasil.com ou Fone: (37) 99931-6778

