

# Central Dupla

Central para automatizador

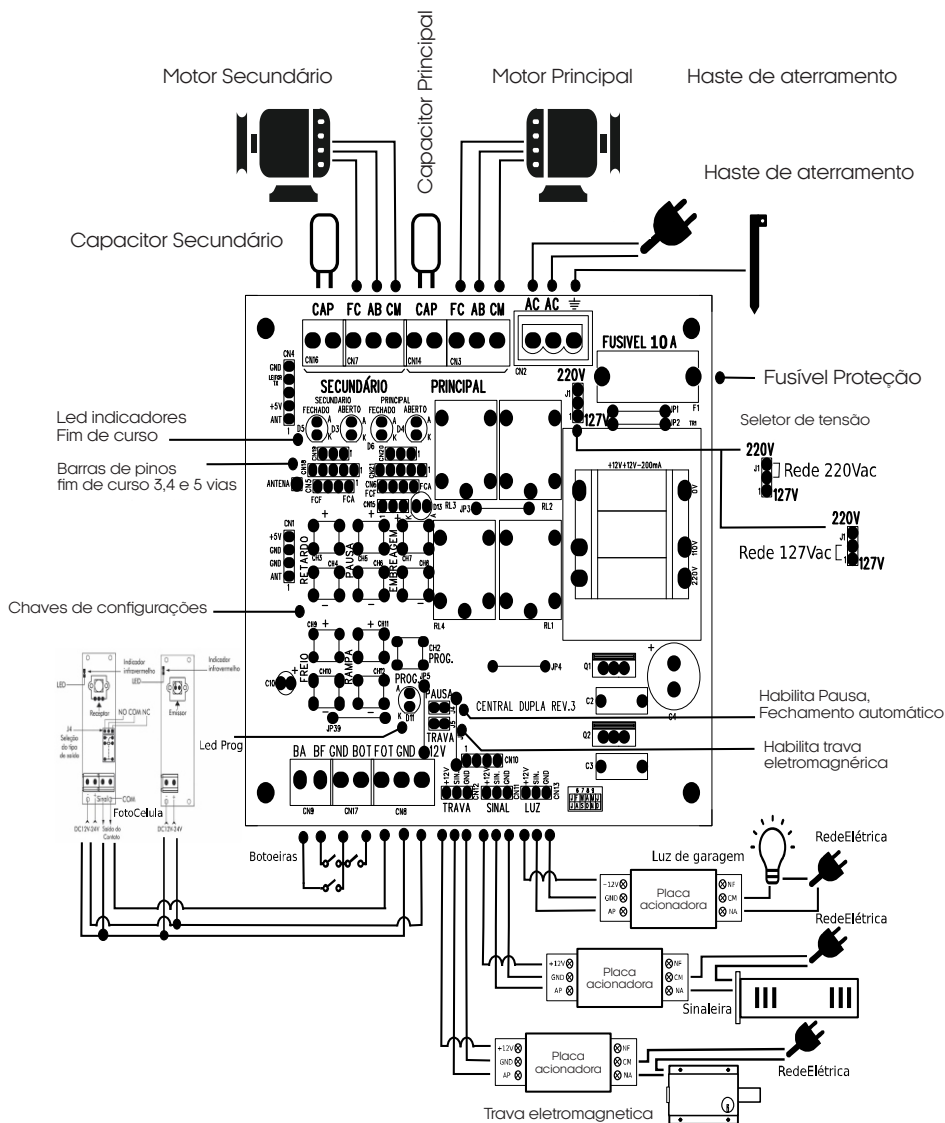

## Características

- .Alimentação por transformador bivolt 127V/220V, selecionado por strap e com capacidade para 200mA/12V;
- .Capacidade para motores de até 1/2CV em 220V ou 1/3CV em 127V;
- .Fusível de ação rápida de 10A;
- .Modo reverso, Habilitado por Chaves;
- .Utilização de receptor externo, pela entrada de Botoeira;
- .Leds indicativos de fim de curso, aberto e fechado;
- .Led indicativo de programação;
- .Partida suave selecionado por chave;
- .8 tipos de paradas suaves (Rampas) selecionadas através de chaves;
- .10 níveis de freio selecionados por chaves;
- .15 níveis de embreagem selecionados por chaves;
- .255 níveis de pausa selecionados por chaves, até 21Minutos.
- .8 níveis de Retardo (Tempo entre Portões) selecionados por chaves, até 8s.
- .Possibilidade de cadastramento de 512 botões de controle padrão code learning ou rolling code(Parte Fixa, não reconhece os botões individualmente).

### INSTALAÇÃO DOS FIOS NA CENTRAL

A ordem dos fios quando se usa o pistão para fora com o portão fechado e o pistão recolhido com o portão aberto deverá ser:

CM: AMARELO | AB: VERMELHO(220V) | PRETO(127V) | FC: AZUL.

**ATENÇÃO:** Com os leds de fim de curso indicando a cor vermelha com o portão fechado e verde com o portão aberto. Caso opte por trabalhar da forma inversa, ou seja, com o pistão recolhido com o portão fechado e para fora com o portão aberto, basta inverter os fios AB e FC e os sensores de fim de curso. OBS: Motores de outras marcas, podem ter variações nas cores dos fios.

### ANTES DE LIGAR A CENTRAL

Antes de ligar a central, certifique-se que a rede elétrica está de acordo com o automatizador que está sendo instalado e seleccione o strap 127/220V de acordo com esta tensão. É recomendável a instalação de um disjuntor bifásico curva C exclusivamente para o automatizador. Para a rede de 127V usar disjuntor de 10A e para rede de 220V usar disjuntor de 7A. O fusível instalada na central é de 10A e protege o produto em caso de curto-circuito. Faça a instalação dos cabos com o disjuntor desligado.

### INSTALAÇÃO BÁSICA

**IMPORTANTE!** O motor secundário deve ser instalado com o portão que fecha primeiro. O motor primário deve ser instalado com o portão que fecha por último e trava o portão que fecha primeiro.

### MODO REVERSO

Quando o portão está fechando, e a central recebe um comando de botoeira ou controle remoto, o portão abre automaticamente.

Habilitando:

- a) Pressione o botão PROG por 3 vezes, o led PROG pisca 3 vezes
- b) Pressione o botão PAUSA(+), o led PROG acende(Habilitado)
- c) Pressione o botão PROG para confirmar e sair da programação.

Desabilitando:

- a) Pressione o botão PROG por 3 vezes, o led PROG pisca 3 vezes
- b) Pressione o botão PAUSA(-), o led PROG apaga(Desabilitado)
- c) Pressione o botão PROG para confirmar e sair da programação

### PROGRAMANDO UM CONTROLE REMOTO

Com a central devidamente energizada, faça como segue:

- a) Pressione e solte o botão PROG, o led acenderá;
- b) Pressione e solte um botão do controle remoto, o led começará a piscar;
- c) Enquanto o led estiver piscando, pressione e solte novamente o botão PROG para confirmar a gravação;
- d) Repita os passos a, b e c quantas vezes forem necessárias para cada botão de cada controle remoto.
- e) Com o led aceso, se não for pressionado nenhum botão de controle, após 10 segundos é finalizada a programação, sem gravar nenhum controle.

Observações: Se durante a programação o led começar a piscar sem você ter pressionado o botão do controle, NÃO confirme. A central provavelmente detectou um controle remoto de um vizinho. Neste caso, aguarde o led ficar aceso novamente e siga o passo b. Se você confirmar acidentalmente, apague a memória e comece a gravação dos controles novamente. Se ao confirmar o led piscar apenas uma vez e sair da programação, isso pode significar que o botão do controle já está cadastrado, ou ainda que a memória para controles já está cheia.

### APAGANDO OS CONTROLES DA MEMÓRIA

Para apagar toda a memória:

- 1) Pressione e solte a tecla PROG, o led de programação ao lado acenderá.
- 2) Com o led de programação aceso, pressione a tecla PROG durante 5 segundos e solte assim que o led começar a piscar lento. Isso indica que foram apagados todos os controles e que já saiu do modo de programação.

Observações: Não há como apagar da memória um só controle. O procedimento apaga todos os controles. - Ao apagar os controles, os

tempos de abertura, fechamento e rampa não são apagados.

### PROGRAMANDO OS TEMPOS DE ABERTURA E FECHAMENTO

Com o led de programação apagado, certifique-se que não há nenhum obstáculo no caminho do portão e em seguida pressione e segure o botão PROG durante mais de 5 segundos. Os portões começarão a se movimentar automaticamente e você poderá soltar o botão PROG! Enquanto o led estiver aceso, a central fará o reconhecimento do percurso. Aguarde o led apagar e seu automatizador estará pronto para ser usado. Você poderá refazer a programação de tempo de abertura e fechamento sempre que necessário. A reprogramação automaticamente apaga a programação anterior.

#### RECURSOS ADICIONAIS : OPERANDO AS CHAVES

Para cada recurso existem duas chaves indicadas pelos símbolos (+) e (-), que aumentam e diminuem o valor de cada parâmetro, respectivamente. A cada toque em um desses botões o led de programação responde com uma piscada rápida. Quando se chega ao valor máximo ou mínimo, o led pisca de forma mais longa. Pressionando a chave (+) por mais de dois segundos, o led pisca de forma mais longa, indicando que recurso foi levado ao valor máximo. Da mesma forma pode-se pressionar também a chave (-) por mais de dois segundos para levar o recurso ao valor mínimo. Deve-se sempre pressionar APENAS UMA CHAVE POR VEZ!!

#### PARADA SUAVE (RAMP A)

Para que funcione este recurso, deve-se antes programar o tempo de abertura e fechamento. DURANTE a programação de abertura e fechamento, a parada suave não funcionará. Após a programação de abertura e fechamento o instalador poderá configurar a parada suave. Existem 8 tipos de paradas que podem ser configuradas. Por isso, para cada motor, deve-se escolher o melhor tipo para aplica-la. O instalador determinará qual escolher, testando-as e aprovando a que visualmente ficou melhor. Se pressionarmos a chave (-) do recurso RAMP A por mais de dois segundos, colocaremos o recurso no mínimo e neste caso A RAMP A SERÁ DESATIVADA. Deixe desativado caso não queira a rampa de parada. Após desativar a rampa, dê um toque no botão (+) do recurso RAMP A (veja se o led pisca para confirmar que o botão foi pressionado corretamente). Neste caso estará selecionado o primeiro tipo de rampa. Outro toque no botão (+) e você selecionará o segundo tipo de rampa e assim por diante, até o valor máximo de 8. Quanto maior o número, mais suave será a parada. A rampa de número 2 é a usada nas antigas centrais. Por padrão, esse recurso vem desativado.

#### RECEPTOR EXTERNO

Pode-se colocar um receptor externo 12V para acionar a central. Através do borne de botoeira BOT + GND. O receptor deve estar configurado para PULSO.

#### FREIO

Existem 10 níveis de freio que podem ser escolhidos pelas chaves (+) e (-) do recurso FREIO. O freio trava o motor por um curto espaço de tempo quando o portão é parado pelo fim de curso ou comando externo. É usado principalmente para tirar a inércia em portões que não conseguem parar sobre o fim de curso porque se movimentam um pouco após a central desligar o motor. Quando colocado no mínimo, esse recurso é desativado. O recurso vem com 1 nível ativado de fábrica.

#### EMBREGEM

Embreagem é a quantidade de energia elétrica fornecida ao motor. Ao diminui-la o motor fica mais fraco e menos perigoso, caso uma pessoa ou animal entre na frente do portão. Pode ser regulada com o portão em movimento, pressionando-se as chaves (+) e (-) do recurso EMBREGEM. Deve ser tão baixa quanto possível, e ainda permitir que o portão se mova normalmente. Ao pressionar o botão (+) deste recurso por mais de dois segundos temos a máxima força no motor. Este recurso sai de fábrica com o valor máximo.

#### PAUSA

O tempo de pausa é o tempo em que o portão permanece completamente aberto antes de fechar de forma automática.

Para habilitar o jumper (PAUSA) deve estar fechado e deve ser configurado algum tempo nas chaves.

Chave pausa (+), cada toque acrescenta-se 5 segundos (Máximo 255 toques, 21Minutos)

Chave Pausa (-), cada toque diminui 5 segundos, quando zerado recurso desabilitado. Se houver uma passagem pela fotocélula, o tempo de pausa será recarregado e passará a contar a partir da liberação da mesma. O recurso vem desativado de fábrica.

#### RETARDO

O retardo é o tempo que o portão principal leva para começar a fechar, após o início do fechamento do portão secundário, e o tempo para o secundário abrir, após a abertura do portão principal. Chave RETARDO (+), cada toque acrescenta-se 1 segundo (Máximo 8 toques, 8 Segundos), Chave RETARDO (-), cada toque diminui 1 segundo, quando zerado recurso desabilitado.

#### OUTROS RECURSOS

Além do recurso de parada suave ativado quando o portão chega próximo ao final de curso, a central AGL-DUPLA possui ainda mais um recurso útil para a preservação do conjunto mecânico do automatizador.

Este pode ser habilitado por botões:

SOFT - STARTER: provê uma rampa de aceleração no início de movimento do motor. Quando habilitado, a central entrega, no

momento de ligar o motor, energia de forma gradual para que não haja trancos na partida. Quando desabilitado, o motor parte com força máxima. O recurso vem habilitado de fábrica.

Habilitando:

a) Pressione o Botão PROG por 2 vezes, o led PROG pisca 2 vezes

b) Pressione o botão PAUSA(+), o led PROG Acende(Habilitado)

c) Pressione o Botão PROG para confirmar e sair da programação.

Desabilitando:

a) Pressione o Botão PROG por 2 vezes, o led PROG pisca 2 vezes

b) Pressione o botão PAUSA(-), o led PROG Apaga(Desabilitado)

c) Pressione o Botão PROG para confirmar e sair da programação.

#### TRAVA

Para habilitar a saída para trava eletromagnética, o jumper (TRAVA) deve estar fechado, e deve ser utilizado o módulo de placa acionadora da AGL. Quando Habilitado este recurso, no momento de abertura dos portões a trava é acionada por 4 segundos, e os portões só se movimentam após 1 segundo para dar tempo de abertura da trava eletromagnética.

#### LUZ DE GARAGEM

Este recurso sempre está habilitado, não podendo ser desabilitado. Ao abrir os portões, esta saída é acionada e fica assim até 2 minutos depois que os portões estiverem totalmente fechados. Também deve ser utilizado o módulo de placa acionadora da AGL. Após os 2 minutos a saída é desligada.

#### SINALEIRA

Este recurso sempre está habilitado, não podendo ser desabilitado. Ao abrir os portões, esta saída é acionada e fica assim até os portões estarem completamente fechados. Também é necessário utilizar placa acionadora da AGL. Após os portões fecharem a saída é desligada.

## Termo de garantia

1. Todas as partes, peças e componentes do produto são garantidos contra eventuais vícios de fabricação, que porventura venham a apresentar, pelo prazo de 1 (um) ano – sendo este de 90 (noventa) dias de garantia legal e 9 (nove) meses de garantia contratual –, contado a partir da data da compra do produto pelo Senhor Consumidor, conforme consta na nota fiscal de compra do produto, que é parte integrante deste Termo em todo o território nacional. Esta garantia contratual compreende a troca gratuita de partes, peças e componentes que apresentarem vício de fabricação, incluindo as despesas com a mão de obra utilizada nesse reparo. Caso não seja constatado vício de fabricação, e sim vício(s) proveniente(s) de uso inadequado, o Senhor Consumidor arcará com essas despesas.

2. A instalação do produto deve ser feita de acordo com o Manual do Produto. Caso seu produto necessite a instalação e configuração por um técnico capacitado, procure um profissional idôneo e especializado, sendo que os custos desses serviços não estão incluídos no valor do produto.

3. Constatado o vício, o Senhor Consumidor deverá imediatamente comunicar-se com o Serviço Autorizado mais próximo que conste na relação oferecida pelo fabricante – somente estes estão autorizados a examinar e sanar o defeito durante o prazo de garantia aqui previsto. Se isso não for respeitado, esta garantia perderá sua validade, pois estará caracterizada a violação do produto.

4. Na eventualidade de o Senhor Consumidor solicitar atendimento domiciliar, deverá encaminhar-se ao Serviço Autorizado mais próximo para consulta da taxa de visita técnica. Caso seja constatada a necessidade da retirada do produto, as despesas decorrentes, como as de transporte e segurança de ida e volta do produto, ficam sob a responsabilidade do Senhor Consumidor.

5. A garantia perderá totalmente sua validade na ocorrência de quaisquer das hipóteses a seguir: a) se o vício não for de fabricação, mas sim causado pelo Senhor Consumidor ou por terceiros estranhos ao fabricante; b) se os danos ao produto forem oriundos de acidentes, sinistros, agentes da natureza (raios, inundações, desabamentos, etc.), umidade, tensão na rede elétrica (sobre tensão provocada por acidentes ou flutuações excessivas na rede), instalação/uso em desacordo com o manual do usuário ou decorrentes do desgaste natural das partes, peças e componentes; c) se o produto tiver sofrido influência de natureza química, eletromagnética, elétrica ou animal (insetos, etc.); d) se o número de série do produto tiver sido adulterado ou rasurado; e) se o aparelho tiver sido violado.

6. Esta garantia não cobre perda de dados, portanto, recomenda-se, se for o caso do produto, que o Consumidor faça uma cópia de segurança regularmente dos dados que constam no produto.

7. A AGL não se responsabiliza pela instalação deste produto, e também por eventuais tentativas de fraudes e/ou sabotagens em seus produtos. Mantenha as atualizações do software e aplicativos utilizados em dia, se for o caso, assim como as proteções de rede necessárias para proteção contra invasões (hackers). O equipamento é garantido contra vícios dentro das suas condições normais de uso, sendo importante que se tenha ciência de que, por ser um equipamento eletrônico, não está livre de fraudes e burlas que possam interferir em seu correto funcionamento.

8. Em caso de dúvida sobre o processo de logística reversa, entre em contato conosco pelos telefones (11) 4293-0939 (de segunda a sexta-feira das 07 às 18h) ou através do e-mail [sac@aglbrasil.com](mailto:sac@aglbrasil.com).

9. LGPD – Tratamento de dados pela AGL : a AGL não acessa, transfere, capta nem realiza qualquer tipo de tratamento de dados pessoais a partir deste produto. Sendo estas as condições deste Termo de Garantia complementar, a AGL S/A se reserva o direito de alterar as características gerais, técnicas e estéticas de seus produtos sem aviso prévio. Todas as imagens deste manual são ilustrativas. Produto beneficiado pela Legislação de Informática.



Nome do cliente: \_\_\_\_\_

Assinatura do cliente: \_\_\_\_\_

Nº da nota fiscal: \_\_\_\_\_

Data da compra: \_\_\_\_/\_\_\_\_/\_\_\_\_ Modelo: \_\_\_\_\_

Revendedor: \_\_\_\_\_

